

RETEVIS

USER'S MANUAL



Model: RT78
Two Way Radio



Quick operation instructions

Basic operate:

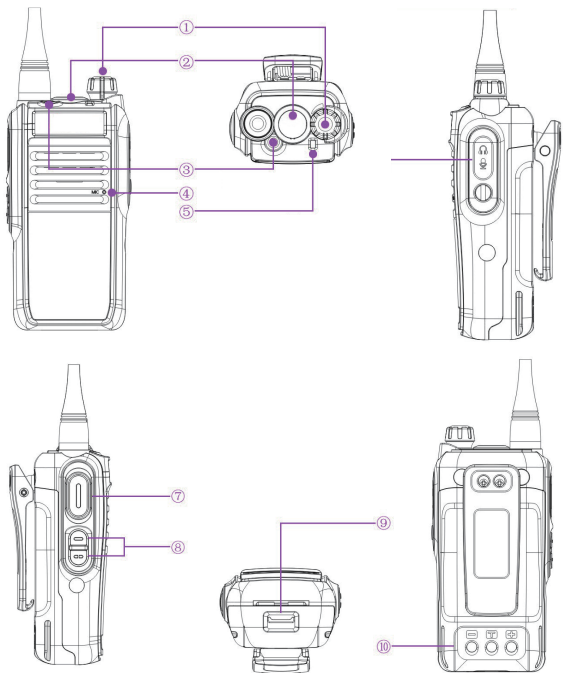

Warning:

Before using, please install the antenna to the right place, then power on. (The radio will be broken if transmitting when not install the antenna)

① Power and Volume switch knob.

Turn the top knob clockwise to power on, it will have a “beep” tone. Turn the knob clockwise or counterclockwise to increase or decrease the volume.

When using the wireless microphone or earpiece, please note the setting off or auto in the App. They two settings all will make the volume knob have no effect.

② Waterproof rubber plug (do not disassemble)

③ Orange top button. (multi-function composite button)

1. [Double-click the top button] When pairing an external device such as a mobile phone, a Bluetooth headset, a wireless PTT, or a wireless hand microphone, the “ding-dong” prompt tone enters the external pairing state and waits for pairing with an external device.
2. [Short press] Turn the radio on or off, and use the up and down buttons to adjust the radio. Press the Up button to search the radio by Increasing the frequency. Press the Down button to search the radio by Decreasing frequency
3. [Long press] Turn on/off the radio prohibit transmit function. When the radio and network intercom dual mode are used, you can choose to turn off the radio transmission function and use only the network intercom function.

④ Microphone

When speaking the signal, please keep the distance between the microphone and the mouth about 3-5 cm.

⑤ LED indicator

The radio transceiver and receive status indication, green light when receiving the signal, and red light when press PTT to transmit.

⑥ expansion interface: (not the headphone interface)

Connection for the Beidou+GPS satellite positioning option, as well as new external function extensions.

⑦ PTT transmit button

Press and hold the PTT button and speak in normal speech. Release the PPT button to receive the signal.

⑧ Up, Down Switch Button:

1. In the intercom mode, press the up and down keys to switch the channel. Please use WinoSmart APP (HT) to preset the channel frequency.
2. In the FM radio mode, press the up and down keys to tune the audio frequency.

⑨ battery pack

Installation: Push the battery into the position along the aluminum rail track and the buckle will automatically snap.

Remove: Press the battery clip down and pull the battery to the bottom.

Note: Due to the waterproof machine, the battery and the body are relatively compact.

⑩ battery charging interface

Please use the original charger for charging. Do not transmit the radio while charging.

RT78 the main Specification

Frequency range: UHF 400-470MHZ

Channel number: 16*N group (N \geq 1)

RF power: \leq 4w

Channel space:25khz(wideband) 12.5khz(narrowband)

Support network: 2G, 3G, 4G, 5G, WiFi, CDMA, GSM, etc.

Supply voltage: 3.7 V lithium battery

Battery capacity: 5200 mAh

Charging interface: USB

Mode of operation: full-featured APP operation

FM radio: FM 88-108MHz

Frequency stability: \pm 2.5ppm

Working temperature: -20 ~ +60 ° C

Dimensions: 58 (W) x 125 (H) x 35 (D) mm (without antenna)

Weight: body 140g battery 120g

Receiver

	Wideband	Narrowband
Sensitivity (12DB SINAD)	\leq 0.20 μ V	\leq 0.22 μ V
Adjacent Channel Selectivity	\geq 70db	\geq 65db
intermodulation rejection	\geq 65db	\geq 60db
False signal response	\geq 70db	\geq 70db
Audio response	\pm 1 ~ -3db(0.3 ~ 3khz)	\pm 1 ~ -3db(0.3 ~ 2.55khz)
Signal to noise ratio	\geq 45db	\geq 40db

Launch part

	broadband	narrowband
output power	\leq 4W	
modulation mode	16K ϕ F3E	11K ϕ F3E
Adjacent channel selectivity	\geq 70db	\geq 60db
FM noise	\geq 45db	\geq 43db
Parasitic and harmonic	\geq 60db	\geq 60db
Audio response	\pm 1 ~ -3db(0.3 ~ 3khz)	\pm 1 ~ -3db(0.3 ~ 2.55khz)
Modulation distortion	\leq 3%	

First: How to connect the walkie-talkie?

1. Android users, open the phone, scan the QR code below, download the walkie-talkie APP



Apple users, Search "BS HT" in Apple Store, Download APP

Please refer to the official website for details.

<https://www.retevis.com/rt78-manual>

2. Open the app, select "bind new device", open the walkie talkie, then double-click the orange button on the top of the walkie talkie, you will hear the "ding-dong" pairing tone, and prompt the walkie talkie to enter pairing status.

3, choose the device you want to pair

4, some mobile phone Bluetooth pairing requires authorization, so [make sure] pull down the phone menu to see, select to confirm, Bluetooth pairing can be paired successfully.

Second: How to modify the frequency?

Open the mobile app and open the RT78 interface, as shown below

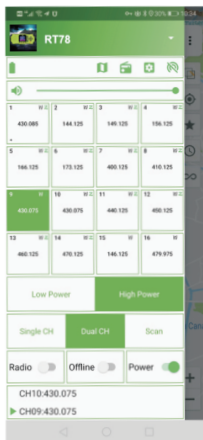

Long press on a channel and select Edit Channel to edit the channel parameters.

Third: How to display the frequency on the phone

When the frequency setting is completed, horizontally displaying the phone, and the frequency will be displayed on the map interface (the up arrow means launching status and the down arrow means receiving state)

Fourth: How to create a new network channel (this function is only valid for Android)

1. Open the APP, click [Join Network Channel], select [Create New Channel]
2. Set the group name you want on the title, signaling your password, if it is empty, means open to join
3. Click [Save] in the upper right corner to create a new network channel.

Fifth: How to bind the network channel? (This feature is only available for Android)

- 1, long press the top avatar, select login, choose to log in with QQ
2. In the APP interface, select [Join Network Channel], select [Add Existing Channel], click the [Magnifying Glass] icon in the upper right corner, enter the channel group you need to enter in the text box, click [Join] to join the network. If the webmaster sets the password, you need to enter the same password to enter.

For example: (for Weinuo product exchange group, password is 66666)

3. Open the RT88 interface, press and hold on a certain channel, select [Bind Network Channel], and then select the network channel you joined and bind is ok.

Sixth: How to achieve network and analog switching? (This feature is only available for Android)

1. Under the network channel you are bound to, long press and click [Link Mode] to realize network and analog transition. (Note: To achieve network analog transition, you must have the administrator qualification of the network group. Non administrator has no right to operate)
- 2, [synchronous radio configuration], this function can synchronize the analog frequency of the network channel that bound to the network channels into the same parameters (without the consent of the members, please be cautious to operate)

Seventh: How to close the car radio after the pairing?

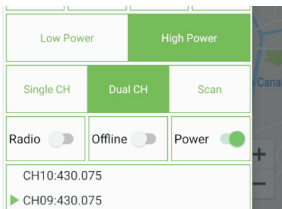

Open the mobile app, click on the [Power] section and turn it to gray to turn off the car radio. The next time you need to turn it on, open the app and the [Power] part will light up and you can use it normally.

Eighth: How to turn off/on the signaling tone?

Long press the avatar to enter the following interface:

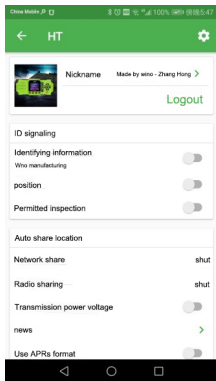

Click [Identification Information] to enable/disable signaling, such as [Location] On, Signaling Sound Position Signal

Ninth: How to turn on voice relay?

Open the APP, select the RT78 interface, open the settings interface , select [General Settings], click [Voice Relay] to implement the voice relay function (this function does not depend on the network)

RF ENERGY EXPOSURE AND PRODUCT SAFETY GUIDE FOR PORTABLE TWO-WAY RADIOS



ATTENTION!

Before using this radio, read this guide which contains important operating instructions for safe usage and RF energy awareness and control for compliance with applicable standards and regulations.

This two-way radio uses electromagnetic energy in the radio frequency (RF) spectrum to provide communications between two or more users over a distance. RF energy, which when used improperly, can cause biological damage. All Retevis two-way radios are designed, manufactured, and tested to ensure they meet government-established RF exposure levels. In addition, manufacturers also recommend specific operating instructions to users of two-way radios. These instructions are important because they inform users about RF energy exposure and provide simple procedures on how to control it. Please refer to the following websites for more information on what RF energy exposure is and how to control your exposure to assure compliance with established RF exposure limits:
<http://www.who.int/en/>

Local Government Regulations

When two-way radios are used as a consequence of employment, the Local Government Regulations requires users to be fully aware of and able to control their exposure to meet occupational requirements. Exposure awareness can be facilitated by the use of a product label directing users to specific user awareness information. Your Retevis two-way radio has a RF Exposure Product Label. Also, your Retevis user manual, or separate safety booklet includes information and operating instructions required to control your RF exposure and to satisfy compliance requirements.

Radio License

Governments keep the radios in classification, business two-way radios operate on radio frequencies that are regulated by the local radio management departments (FCC, ISED, OFCOM, ANFR, BFTK, Bundesnetzagentur...). To transmit on these frequencies, you are required to have a license issued by them. The detailed classification and the use of your two radios, please contact the local government radio management departments. Use of this radio outside the country where it was intended to be distributed is subject to government regulations and may be prohibited.

Unauthorized modification and adjustment

Changes or modifications not expressly approved by the party responsible for compliance may void the user's authority granted by the local government radio management departments to operate this radio and should not be made. To comply with the corresponding requirements, transmitter adjustments should be made only by or under the supervision

of a person certified as technically qualified to perform transmitter maintenance and repairs in the private land mobile and fixed services as certified by an organization representative of the user of those services. Replacement of any transmitter component (crystal, semiconductor, etc.) not authorized by the local government radio management departments equipment authorization for this radio could violate the rules.

FCC Requirements:

This device complies with part 15 of the FCC Rules. Operation is subject to the condition that this device does not cause harmful interference. (Licensed radios are applicable); This

device complies with part 15 of the FCC Rules. Operation is subject to the following two conditions:

(Other devices are applicable)

- (1) This device may not cause harmful interference, and
- (2) this device must accept any interference received, including interference that may cause undesired operation.

NOTE: This equipment has been tested and found to comply with the limits for a Class A digital device, pursuant to part 15 of the FCC Rules. These limits are designed to provide reasonable protection against harmful interference when the equipment is operated in a commercial environment. This equipment generates, uses, and can radiate radio frequency energy and, if not installed and used in accordance with the instruction manual, may cause harmful interference to radio communications. Operation of this equipment in a residential area is likely to cause harmful interference in which case the user will be required to correct the interference at his own expense.

CE Requirements:

•(Simple EU declaration of conformity) Shenzhen Retevis Technology Co., Ltd. declares that the radio equipment type is in compliance with the essential requirements and other relevant provisions of RED Directive 2014/53/EU and the ROHS Directive 2011/65/EU and the WEEE Directive 2012/19/EU; the full text of the EU declaration of conformity is available at the following internet address: www.retevis.com.

•Restriction Information

This product can be used in EU countries and regions, including: Belgium (BE), Bulgaria (BG), Czech Republic (CZ), Denmark (DK), Germany (DE), Estonia (EE), Ireland (IE), Greece (EL), Spain (ES), France (FR), Croatia (HR), Italy (IT), Cyprus (CY), Latvia (LV), Lithuania (LT), Luxembourg (LU), Hungary (HU), Malta (MT), Netherlands (NL), Austria (AT), Poland (PL), Portugal (PT), Romania (RO), Slovenia (SI), Slovakia (SK), Finland (FI), Sweden (SE) and United Kingdom (UK).For the warning information of the frequency restriction, please refer to the package or manual section.

•Disposal

The crossed-out wheeled-bin symbol on your product, literature, or packaging reminds you that in the European Union, all electrical and electronic products, batteries, and accumulators (rechargeable batteries) must be taken to designated collection locations at the end of their working life. Do not dispose of these products as unsorted municipal waste. Dispose of them according to the laws in your area.



IC Requirements:

Licence-exempt radio apparatus This device contains licence-exempt transmitter(s)/receiver(s) that comply with Innovation, Science and Economic Development Canada's licence-exempt RSS(s). Operation is subject to the following two conditions:

- (1) This device may not cause interference.
- (2) This device must accept any interference, including interference that may cause undesired operation of the device.

Le présent appareil est conforme aux CNR d'Industrie Canada applicables aux appareils radio exempts de licence. L'exploitation est autorisée aux deux conditions suivantes :

- (1) l'appareil ne doit pas produire de brouillage;
- (2) l'utilisateur de l'appareil doit accepter tout brouillage radioélectrique subi, même si le brouillage est susceptible d'en compromettre le fonctionnement.

RF Exposure Information

- DO NOT operate the radio without a proper antenna attached, as this may damage the radio and may also cause you to exceed RF exposure limits. A proper antenna is the antenna supplied with this radio by the manufacturer or an antenna specifically authorized by the manufacturer for use with this radio, and the antenna gain shall not exceed the specified gain by the manufacturer declared.
- DO NOT transmit for more than 50% of total radio use time, more than 50% of the time can cause RF exposure compliance requirements to be exceeded.
- During transmissions, your radio generates RF energy that can possibly cause interference with other devices or systems. To avoid such interference, turn off the radio in areas where signs are posted to do so. •DO NOT operate the transmitter in areas that are sensitive to electromagnetic radiation such as hospitals, aircraft, and blasting sites.
- Portable Device, this transmitter may operate with the antenna(s) documented in this filing in Push-to-Talk and body-worn configurations. RF exposure compliance is limited to the specific belt-clip and accessory configurations as documented in this filing and the separation distance between user and the device or its antenna shall be at least 2.5 cm.
- Mobile Device, during operation, the separation distance between user and the antenna subjects to actual regulations, this separation distance will ensure that there is sufficient distance from a properly installed externally-mounted antenna to satisfy the RF exposure requirements.
- Occupational/Controlled Radio, this radio is designed for and classified as "Occupational/Controlled Use Only", meaning it must be used only during the course of employment by individuals aware of the hazards, and the ways to minimize such hazards; NOT intended for use in a General population/uncontrolled environment.
- General population/uncontrolled Radio, this radio is designed for and classified as "General population/uncontrolled Use".

RF Exposure Compliance and Control Guidelines and Operating Instructions

To control your exposure and ensure compliance with the occupational/controlled environment exposure limits, always adhere to the following procedures.

Guidelines:

- User awareness instructions should accompany the device when transferred to other users.
- Do not use this device if the operational requirements described herein are not met.

Operating Instructions:

•Transmit no more than the rated duty factor of 50% of the time. To Transmit (Talk), push the Push to Talk (PTT) button. To receive calls (listen), release the PTT button. Transmitting 50% of the time, or less, is important because the radio generates measurable RF energy

exposure only when transmitting in terms of measuring for standards compliance.

- Transmit only when people outside the vehicle are at least the recommended minimum lateral distance away from a properly installed according to installation instructions, externally mounted antenna.

- When operating in front of the face, worn on the body, always place the radio in a Retevis approved clip, holder, holster, case, or body harness for this product. Using approved body-worn accessories is important because the use of Non-Retevis approved accessories may result in exposure levels, which exceed the IEEE/ICNIRP RF exposure limits.

Hand-held Mode

- Hold the radio in a vertical position with the microphone (and other parts of the radio including the antenna) at least 2.5 cm (one inch) away from the nose or lips. The antenna should be kept away from the eyes. Keeping the radio at a proper distance is important as RF exposure decreases with increasing distance from the antenna.

Phone Mode

- When placing or receiving a phone call, hold your radio product as you would a wireless telephone. Speak directly into the microphone. Electromagnetic Interference/Compatibility



NOTE: Nearly every electronic device is susceptible to electromagnetic interference (EMI) if inadequately shielded, designed, or otherwise configured for electromagnetic compatibility.

Avoid Choking Hazard



Small Parts. Not for children under 3 years.

Turn off your radio power in the following conditions:



- Turn off your radio before removing (installing) a battery or accessory or when charging battery.
- Turn off your radio when you are in a potentially hazardous environments: Near electrical blasting caps, in a blasting area, in explosive atmospheres (inflammable gas, dust particles, metallic powders, grain powders, etc.).
- Turn off your radio while taking on fuel or while parked at gasoline service stations. To avoid electromagnetic interference and/or compatibility conflicts
- Turn off your radio in any facility where posted notices instruct you to do so, hospitals or health care facilities (Pacemakers, Hearing Aids and Other Medical Devices) may be using equipment that is sensitive to external RF energy.
- Turn off your radio when on board an aircraft. Any use of a radio must be in accordance with applicable regulations per airline crew instructions.

Protect your hearing:

- Use the lowest volume necessary to do your job.
- Turn up the volume only if you are in noisy surroundings.
- Turn down the volume before adding headset or earpiece.



- Limit the amount of time you use headsets or earpieces at high volume.
 - When using the radio without a headset or earpiece, do not place the radio's speaker directly against your ear
 - Use careful with the earphone maybe possible excessive sound pressure from earphones and headphones can cause hearing loss
- Note:** Exposure to loud noises from any source for extended periods of time may temporarily or permanently affect your hearing. The louder the radio's volume, the less time is required before
- your hearing could be affected. Hearing damage from loud noise is sometimes undetectable at first and can have a cumulative effect.



Avoid Burns



Antennas

- Do not use any portable radio that has a damaged antenna. If a damaged antenna comes into contact with the skin when the radio is in use, a minor burn can result.

Batteries (If appropriate)

- When the conductive material such as jewelry, keys or chains touch exposed terminals of the batteries, may complete an electrical circuit (short circuit the battery) and become hot to cause bodily injury such as burns. Exercise care in handling any battery, particularly when placing it inside a pocket, purse or other container with metal objects

Long transmission

- When the transceiver is used for long transmissions, the radiator and chassis will become hot.

Safety Operation



Forbid

- Do not use charger outdoors or in moist environments, use only in dry locations/conditions.
- Do not disassemble the charger, that may result in risk of electrical shock or fire.
- Do not operate the charger if it has been broken or damaged in any way.
- Do not place a portable radio in the area over an air bag or in the air bag deployment area. The radio may be propelled with great force and cause serious injury to occupants of the vehicle when the air bag inflates.

To reduce risk

- Pull by the plug rather than the cord when disconnecting the charger.
- Unplug the charger from the AC outlet before attempting any maintenance or cleaning.
- Contact Retevis for assistance regarding repairs and service.
- The adapter shall be installed near the equipment and shall be easily accessible

Approved Accessories



- This radio meets the RF exposure guidelines when used with the Retevis accessories supplied or designated for the product. Use of other accessories may not ensure compliance with the RF exposure guidelines and may violate regulations.
- For a list of Retevis-approved accessories for your radio model, visit the

Schnelle Operationsanleitung

Grundlegende Bedienung:

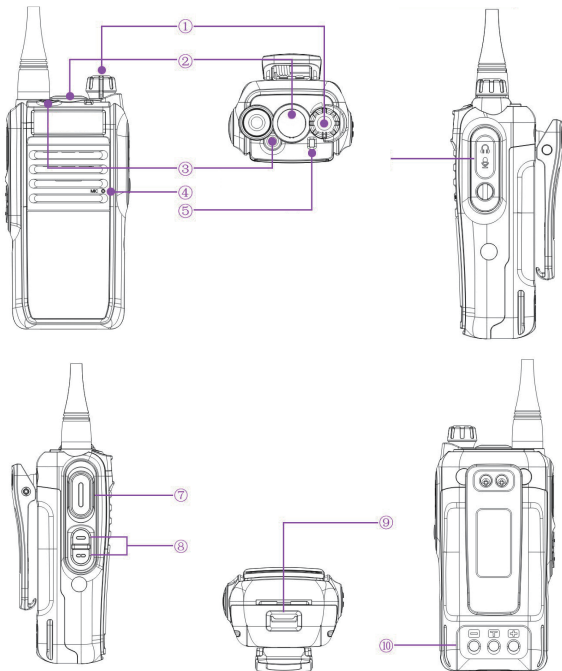

Warnung:

Installieren Sie die Antenne vor der Verwendung an der richtigen Stelle und schalten Sie sie dann ein. (Das Funkgerät wird beim Senden unterbrochen, wenn die Antenne nicht installiert wird.)

① Ein- / Ausschalter und Lautstärkereger.

Drehen Sie den oberen Knopf im Uhrzeigersinn, um das Gerät einzuschalten. Es ertönt ein Piepton. Drehen Sie den Knopf im oder gegen den Uhrzeigersinn, um die Lautstärke zu erhöhen oder zu verringern.

Beachten Sie bei Verwendung des Funkmikrofons oder der Hörmuschel die Einstellung Aus oder Automatisch in der App. Diese beiden Einstellungen bewirken, dass der Lautstärkereger keine Wirkung hat.

② Wasserdichter Gummistopfen (nicht zerlegen)

③ Orange obere Taste. (Multifunktionale Verbundtaste)

1. [Doppelklicken Sie auf die obere Schaltfläche] Beim Koppeln eines externen Geräts, z. B. eines Mobiltelefons, eines Bluetooth-Headsets, einer drahtlosen PTT oder eines drahtlosen Handmikrofons, wechselt der Aufforderungston „ding-dong“ in den Status für das externe Koppeln und wartet auf das Koppeln mit einem externen Gerät.

2. [Kurz drücken] Schalten Sie das Funkgerät ein oder aus und stellen Sie das Funkgerät mit den Aufwärts- und Abwärts-Taste ein.

Drücken Sie die Aufwärts-Taste, um das Funkgerät durch Erhöhen der Frequenz zu durchsuchen. Drücken Sie die Abwärts-Taste, um das Radio nach abnehmender Frequenz zu durchsuchen

3. [Lang drücken] Ein- / Ausschalten der Funkübertragungssperrfunktion. Wenn der Dual Modus für Funk und Netzwerk-Intercom verwendet wird, können Sie die Funkübertragungsfunktion deaktivieren und nur die Netzwerk-Intercom Funktion verwenden.

④ Mikrofon

Achten Sie beim Sprechen des Signals darauf, dass der Abstand zwischen Mikrofon und Mund ca. 3-5 cm beträgt.

⑤ LED Anzeige

Der Funk-Transceiver und die Empfangsstatusanzeige, grünes Licht beim Empfang des Signals und rotes Licht beim Drücken von PTT zum Senden.

⑥ Erweiterungsschnittstelle: (nicht die Kopfhörerschnittstelle)

Anschluss für die Satellitenpositionierungsoption Beidou + GPS sowie neue externe Funktionserweiterungen.

⑦ PTT Sendetaste

Halten Sie die PTT Taste gedrückt und sprechen Sie in normaler Sprache. Lassen Sie die PPT Taste los, um das Signal zu empfangen.

⑧ Aufwärts- / Abwärtsschalter:

1. Drücken Sie im Intercom-Modus die Aufwärts- und Abwärtstaste, um den Kanal zu

wechseln. Bitte verwenden Sie die WinoSmart APP (HT), um die Kanalfrequenz einzustellen.

2. Drücken Sie im FM-Radiomodus die Aufwärts- und Abwärtstaste, um die Audiofrequenz einzustellen.

⑨ **Batteriepack**

Installation: Schieben Sie den Akku in die Position entlang der Aluminiumschiene und die Schnalle rastet automatisch ein.

Entfernen: Drücken Sie die Batterieklemme nach unten und ziehen Sie die Batterie nach unten.

Hinweis: Aufgrund der wasserdichten Maschine sind Akku und Gehäuse relativ kompakt.

⑩ **Akku Ladeschnittstelle.**

Bitte verwenden Sie zum Laden das Original-Ladegerät. Senden Sie das Funkgerät nicht während des Ladevorgangs.

RT78 Hauptspezifikation

Frequenzbereich: UHF 400-470MHZ

Kanal Nummer: 16*N Gruppe (N≧1)

RF Leistung:≤4w

Kanalraum:25khz(Breitband) 12.5khz(Schmalband)

Unterstützungsnetzwerk: 2G, 3G, 4G, 5G, WiFi, CDMA, GSM, usw.

Versorgungsspannung: 3.7 V Lithiumbatterie

Batteriekapazität: 5200 mAh

Ladeschnittstelle: USB

Funktionsweise: Funktionsweise: APP Bedienung mit vollem Funktionsumfang

FM radio: FM 88-108MHz

Frequenzstabilität: ±2.5ppm

Arbeitstemperatur: -20 ~ +60 ° C

Abmessungen: 58 (W) x 125 (H) x 35 (D) mm (ohne Antenn)

Gewicht: körper 140g batterie 120g

Empfänger

	Breitband	Schmalband
Empfindlichkeit (12DB SINAD)	≤0.20μV	≤0.22μV
Angrenzende Kanalselektivität	≥70db	≥65db
Intermodulationsunterdrückung	≥65db	≥60db
Falsche Signalantwort	≥70db	≥70db
Audioantwort	±1~-3db(0.3~3khz)	±1~-3db(0.3~2.55khz)
Signal-Rausch-Verhältnis	≥45db	≥40db

Teil senden

	Breitband	Schmalband
Ausgangsleistung	≤4W	
Modulationsmodus	16KφF3E	11KφF3E
Angrenzende Kanalselektivität	≥70db	≥60db
FM-Rauschen	≥45db	≥43db
Parasitär und harmonisch	≥60db	≥60db
Audioantwort	±1 ~ -3db(0,3 ~ 3khz)	±1 ~ -3db(0.3 ~ 2,55khz)
Modulationsverzerrung	≤3%	

Erstens: So schließen Sie das Walkie Talkie an?

1, Android Nutzer, Öffnen Sie das Telefon, scannen Sie den unten stehenden QR Code und laden Sie die Walkie Talkie App herunter.



Apple Benutzer, Suche "BS HT" im Apple Store, App herunterladen

Details finden Sie auf der offiziellen Website.

<https://www.retevis.com/rt78-manual>

2, Öffnen Sie die App, wählen Sie "bind new device", öffnen Sie das Walkie Talkie, dann doppelklicken Sie auf die orange Taste auf der Oberseite des Walkie Talkie, Sie werden den "ding-dong" Paarungston hören, und fordern Sie das Walkie Talkie, um Paarungsstatus eingeben

3, Wählen Sie das Gerät aus, das Sie koppeln möchten

4, Für manche Bluetooth-Pairing Vorgänge mit Mobiltelefonen ist eine Autorisierung erforderlich. Öffnen Sie daher das Telefonmenü, und zur Bestätigung auswählen, dass die Bluetooth-Pairing Vorgänge erfolgreich durchgeführt werden können.

Zweitens: Wie man die Frequenz ändert?

Öffnen Sie die mobile App und öffnen Sie die RT78 Oberfläche, wie unten gezeigt

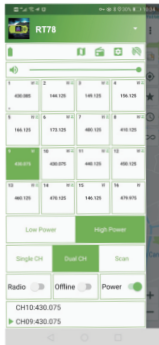

Halten Sie einen Kanal gedrückt und wählen Sie Kanal bearbeiten, um die Kanalparameter zu bearbeiten.

Drittens: Wie wird die Frequenz auf dem Telefon angezeigt?

Wenn die Frequenzeinstellung abgeschlossen ist, wird das Telefon horizontal angezeigt und die Frequenz wird auf der Kartenoberfläche angezeigt (der Aufwärtspfeil bedeutet Startstatus und der Abwärtspfeil bedeutet Empfangsstatus).

Viertens: So erstellen Sie einen neuen Netzwerkanal (diese Funktion ist nur für Android gültig)

1. Öffnen Sie die APP, klicken Sie auf [Join Network Channel] und wählen Sie [Create New Channel].
2. Legen Sie den gewünschten Gruppennamen für den Titel fest und fordern Sie zur Eingabe eines Kennworts auf. Wenn es leer ist, können Sie beitreten.
3. Klicken Sie oben rechts auf [Save], um einen neuen Netzwerkanal zu erstellen.

Fünftens: Wie binde ich den Netzwerkanal? (Diese Funktion ist nur für Android verfügbar.)

1. Lang auf den oberen Avatar drücken, Login auswählen, Login mit QQ auswählen.
2. Wählen Sie in der APP Oberfläche [Join Network Channel], wählen Sie [Add Existing Channel], klicken Sie auf das Symbol [Magnifying Glass] in der oberen rechten Ecke, geben Sie die Kanalgruppe ein, die Sie in das Textfeld eingeben müssen, und klicken Sie auf [Join], um dem Netzwerk beizutreten. Wenn der Webmaster das Passwort festlegt, müssen Sie dasselbe Passwort eingeben.

Zum Beispiel: (für die Weinuo Produktaustauschgruppe lautet das Passwort 66666)

3. Öffnen Sie die RT78 Schnittstelle, halten Sie einen bestimmten Kanal gedrückt, wählen Sie [Bind Network Channel] und wählen Sie dann den Netzwerkanal aus, dem Sie beigetreten sind, und die Bindung ist in Ordnung.

Sechstens: Wie erreicht man eine Netzwerk- und Analogvermittlung? (Diese Funktion ist nur für Android verfügbar.)

1. Halten Sie unter dem Netzwerkanal, an den Sie gebunden sind, die Taste gedrückt und klicken Sie auf [Link Mode], um den Netzwerk- und Analogübergang zu realisieren. (Hinweis: Um eine analoge Netzwerkkumstellung zu erreichen, müssen Sie über die Administratorqualifikation der Netzwerkgruppe verfügen. Nicht-Administrator hat kein Betriebsrecht.)
2. [synchronous radio configuration], diese Funktion kann die analoge Frequenz des Netzwerkanals, der an die Netzwerkanäle gebunden ist, mit denselben Parametern synchronisieren (ohne die Zustimmung der Mitglieder, bitte seien Sie vorsichtig beim Betrieb)

Achte: So schließen Sie das Autoradio nach dem Pairing?

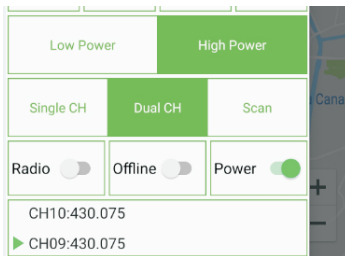

Öffnen Sie die mobile App, klicken Sie auf den Abschnitt [Power] und schalten Sie das Autoradio aus. Wenn Sie es das nächste Mal einschalten müssen, öffnen Sie die App und der [Power] Teil leuchtet auf und Sie können es normal verwenden.

Siebtens: So schalten Sie den Signalton ein / aus?

Drücken Sie lange auf den Avatar, um die folgende Benutzeroberfläche aufzurufen:

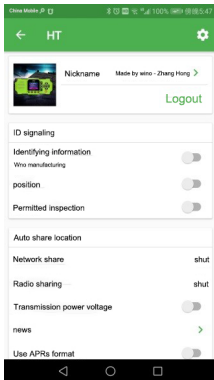

Klicken Sie auf [Identification Information], um die Signalisierung zu aktivieren / deaktivieren, z. B. [Location] Ein, Signalisierung Tonpositionssignal

Zehntens: So schalten Sie das Sprachrelais ein?

Öffnen Sie die APP, wählen Sie die RT78 Schnittstelle aus, öffnen Sie die Einstellungsschnittstelle , wählen Sie [General Settings] und klicken Sie auf [Voice Relay], um die Voice Relay-Funktion zu implementieren (diese Funktion ist nicht vom Netzwerk abhängig).

RF ENERGIE EXPOSITION- UND PRODUKT-SICHERHEITSHIN- WEISE FÜR TRAGBARE ZWEI-WEGE-FUNKGERÄT



ATTENTION!

Lesen Sie vor der Verwendung dieses Funkgeräts diese Bedienungsanleitung, die wichtige Betriebsanleitungen für den sicheren Gebrauch und die Kenntnis der Funkfrequenz und die Kontrolle der Einhaltung der geltenden Normen und Vorschriften enthält.

Dieses Zwei-Wege Funkgerät verwendet elektromagnetische Energie im Radiofrequenzspektrum (RF), um die Kommunikation zwischen zwei oder mehr Benutzern über eine Distanz zu ermöglichen. RF-Energie, die bei unsachgemäßer Verwendung biologische Schäden verursachen kann.

Alle Funkgeräte von Retevis sind so konzipiert, hergestellt und getestet, dass sie den von der Regierung festgelegten RF-Grenzwerten entsprechen. Darüber hinaus empfehlen

Hersteller den Benutzern von Funksprechgeräten spezifische Betriebsanleitungen. Diese Anweisungen sind wichtig, da sie die Benutzer über die Einwirkung von RF-Energie Exposition informieren und einfache Verfahren für deren Steuerung bereitstellen. Weitere Informationen zu RF-Energieexpositionen und zur Kontrolle Ihrer Exposition, um die Einhaltung der festgelegten RF-Expositionsgrenzwerte sicherzustellen, finden Sie auf den folgenden Websites: <http://www.who.int/de/>

Lokale Regierungsvorschriften

Wenn Funksprechgeräte als Folge der Beschäftigung verwendet werden, verlangen die Kommunalverwaltungsvorschriften, dass die Benutzer ihre Exposition genau kennen und kontrollieren können, um die beruflichen Anforderungen zu erfüllen. Die Erkennung der Exposition kann durch die Verwendung eines Produktetiketts erleichtert werden, das die Benutzer auf bestimmte Informationen zur Benutzerwahrnehmung aufmerksam macht. Ihr Retevis Funkgerät verfügt über ein RF-Exposure-Produktetikett. Außerdem enthält Ihr Retevis-Benutzerhandbuch oder ein separates Sicherheitsheft Informationen und Bedienungsanleitungen, die zur Kontrolle der RF-Exposure und zur Einhaltung der Konformitätsanforderungen erforderlich sind.

Radio-Lizenz

Die Regierungen halten die Funkgeräte in der Klassifizierung, die Funkgeräte für die Geschäftswelt arbeiten mit Funkfrequenzen, die von den lokalen Funkverwaltungsabteilungen (FCC, ISED, BAKOM, ANFR, BFTK, Bundesnetzagentur ...) geregelt werden erforderlich, um eine Lizenz von ihnen ausgestellt zu haben. Die genaue Klassifizierung und die Verwendung Ihrer beiden Funkgeräte erfahren Sie bei den örtlichen Funkverwaltungsabteilungen.

Die Verwendung dieses Radios außerhalb des Landes, in dem es verteilt werden soll, unterliegt den gesetzlichen Bestimmungen und kann verboten werden.

Eigenmächtige Änderung und Einstellung

Änderungen oder Modifikationen, die nicht ausdrücklich von der für die Einhaltung der Bestimmungen verantwortlichen Partei genehmigt wurden, können die Berechtigung des Benutzers, die von den örtlichen Funkverwaltungsabteilungen für den Betrieb dieses Funkgeräts erteilt wurde, aufheben und sollten nicht vorgenommen werden. Um die entsprechenden Anforderungen zu erfüllen, sollten die Einstellungen des Senders nur von oder unter der Aufsicht einer Person vorgenommen werden, die als technisch qualifiziert für die Wartung und Reparatur des Senders in den privaten mobilen und ortsfesten Mobilfunkdiensten qualifiziert ist Dienstleistungen.

Der Austausch von Senderkomponenten (Quarz, Halbleiter usw.), die nicht durch die Autorisierung des Funkmanagements der örtlichen Behörden autorisiert wurden, könnte gegen die Regeln verstoßen.

FCC-Anforderungen:

Dieses Gerät entspricht Abschnitt 15 der FCC-Bestimmungen. Der Betrieb unterliegt der Bedingung, dass dieses Gerät keine schädlichen Interferenzen verursacht. (Lizenzierte Funkgeräte sind anwendbar); Dieses Gerät entspricht Abschnitt 15 der FCC-Bestimmungen. Der Betrieb unterliegt den folgenden zwei Bedingungen: (Andere

Geräte sind anwendbar)

- (1) Dieses Gerät darf keine schädlichen Interferenzen verursachen
- (2) Dieses Gerät muss alle empfangenen Interferenzen akzeptieren, einschließlich Interferenzen, die einen unerwünschten Betrieb verursachen können.

HINWEIS: Dieses Gerät wurde getestet und entspricht den Grenzwerten für ein digitales Gerät der Klasse A gemäß Teil 15 der FCC-Bestimmungen. Diese Grenzwerte bieten einen angemessenen Schutz gegen schädliche Interferenzen, wenn das Gerät in einer gewerblichen Umgebung betrieben wird. Dieses Gerät erzeugt und verwendet Hochfrequenzenergie und kann diese abstrahlen. Wenn es nicht gemäß der Bedienungsanleitung installiert und verwendet wird, kann dies Funkstörungen verursachen. Der Betrieb dieses Geräts in einem Wohngebiet kann schädliche Interferenzen verursachen. In diesem Fall muss der Benutzer die Interferenz auf eigene Kosten beheben.

CE Anforderungen:

•(Einfache EU-Konformitätserklärung) Shenzhen Retevis Technology Co., Ltd. erklärt, dass der Funkgerätyp den grundlegenden Anforderungen und anderen relevanten Bestimmungen der RED-Richtlinie 2014/53 / EU und der ROHS-Richtlinie 2011/65 / EU und der WEEE-Richtlinie 2012/19 / EU entspricht; Der vollständige Text der EU-Konformitätserklärung ist unter folgender Internetadresse verfügbar: www.retevis.com.

•Informationen zur Einschränkung

Dieses Produkt kann in Ländern und Regionen der EU verwendet werden, darunter: Belgien (BE), Bulgarien (BG), Tschechische Republik (CZ), Dänemark (DK), Deutschland (DE), Estland (EE), Irland (IE), Griechenland (EL), Spanien (ES), Frankreich (FR), Kroatien (HR), Italien (IT), Zypern (CY), Lettland (LV), Litauen (LT), Luxemburg (LU), Ungarn (HU), Malta (MT), Niederlande (NL), Österreich (AT), Polen (PL), Portugal (PT), Rumänien (RO), Slowenien (SI), Slowakei (SK), Finnland (FI), Schweden (SE) und United Kingdom (UK). Die Warnhinweise zur Frequenzbeschränkung finden Sie in der Verpackung oder im Handbuch.

•Entsorgung

Das Symbol der durchgestrichenen Mülltonne auf Ihrem Produkt, Ihrer Dokumentation oder Ihrer Verpackung weist Sie darauf hin, dass in der Europäischen Union alle elektrischen und elektronischen Produkte, Batterien und Akkumulatoren (wiederaufladbare Batterien) am Ende ihrer Lebensdauer zu den vorgesehenen Sammelstellen gebracht werden müssen. Entsorgen Sie diese Produkte nicht als unsortierten Hausmüll. Entsorgen Sie sie gemäß den Gesetzen in Ihrer Nähe.



IC Anforderungen:

Lizenzfreies Funkgerät

Dieses Gerät enthält lizenzpflichtige Sender / Empfänger, die den lizenzpflichtigen RSS-Kanälen für Innovation, Wissenschaft und wirtschaftliche Entwicklung in Kanada entsprechen. Der Betrieb unterliegt den folgenden zwei Bedingungen:

- (1) Dieses Gerät darf keine Störungen verursachen.
- (2) Dieses Gerät muss alle Interferenzen akzeptieren, einschließlich Interferenzen, die einen unerwünschten Betrieb des Geräts verursachen können.

Dieses Gerät stimmt mit Industry Canada RSS für nicht lizenzierte Funkgeräte überein. Der Betrieb ist unter folgenden beiden Bedingungen zulässig:

- (1) Das Gerät darf keine Interferenzen verursachen.
- (2) Der Benutzer des Geräts muss alle Funkstörungen akzeptieren, die erlitten wurden, auch wenn die Interferenz wahrscheinlich den Betrieb beeinträchtigt.

Informationen zur RF-Exposition

- Betreiben Sie das Funkgerät NICHT ohne angeschlossene Antenne, da dies das Funkgerät beschädigen und dazu führen kann, dass Sie die RF-Grenzwerte überschreiten. Eine geeignete Antenne ist die vom Hersteller mit diesem Funkgerät gelieferte Antenne oder eine vom Hersteller speziell für die Verwendung mit diesem Funkgerät zugelassene Antenne. Der Antennengewinn darf den vom Hersteller angegebenen Gewinn nicht überschreiten.
- Funken Sie NICHT mehr als 50% der gesamten Funknutzungszeit. In mehr als 50% der Zeit können die Anforderungen an die Funkfrequenzbelastung überschritten werden.
- Während der Übertragung erzeugt Ihr Radio RF-Energie, die möglicherweise Interferenzen mit anderen Geräten oder Systemen verursachen kann. Schalten Sie das Radio in Bereichen aus, in denen Schilder angebracht sind, um solche Interferenzen zu vermeiden.
- Betreiben Sie den Sender NICHT in Bereichen, die empfindlich auf elektromagnetische Strahlung reagieren, z. B. in Krankenhäusern, Flugzeugen und Sprenggebieten.

- Tragbares Gerät. Dieser Sender kann mit den in dieser Ablage dokumentierten Antennen in Push-to-Talk- und am Körper getragenen Konfigurationen betrieben werden. Die Einhaltung der RF-Exposition ist auf die in dieser Ablage dokumentierten spezifischen Konfigurationen für Gürtelclips und Zubehör beschränkt. Der Abstand zwischen dem Benutzer und dem Gerät oder seiner Antenne muss mindestens 2,5 cm betragen.
- Mobiles Gerät, während des Betriebs unterliegt der Abstand zwischen Benutzer und Antenne den geltenden Bestimmungen. Durch diesen Abstand wird sichergestellt, dass ein ausreichender Abstand zu einer ordnungsgemäß installierten, extern montierten Antenne vorhanden ist, um die Anforderungen an die RF-Exposition zu erfüllen.
- Occupational / Controlled Radio. Dieses Radio ist für „Nur für den betrieblichen / kontrollierten Gebrauch“ konzipiert und eingestuft. Dies bedeutet, dass es nur während der Beschäftigung von Personen verwendet werden darf, die sich der Gefahren bewusst sind und die Möglichkeiten zur Minimierung solcher Gefahren verwenden. NICHT für den Einsatz in einer allgemeinen Bevölkerung / unkontrollierten Umgebung vorgesehen.
- Allgemeinbevölkerung / unkontrolliertes Radio. Dieses Radio ist für "allgemeine Bevölkerung / unkontrollierte Nutzung" konzipiert und klassifiziert.

RF Exposition Konformitäts- und Kontrollrichtlinien und Betriebsanleitungen

Befolgen Sie zur Kontrolle Ihrer Exposition und zur Einhaltung der Grenzwerte für die Exposition am Arbeitsplatz / in der kontrollierten Umgebung die folgenden Verfahren.

Richtlinien:

- Benutzerhinweise zum Gerät sollten bei der Weitergabe an andere Benutzer vorhanden

sein.

- Verwenden Sie dieses Gerät nicht, wenn die hierin beschriebenen Betriebsanforderungen nicht erfüllt sind.

Bedienungsanleitung:

- Übertragen Sie nicht mehr als den Bemessungsgrad von 50% der Zeit. Drücken Sie zum Senden (Sprechen) die Push-to-Talk-Taste (PTT). Lassen Sie die PTT-Taste los, um Anrufe entgegenzunehmen (zuhören). Das Übertragen von 50% der Zeit oder weniger ist wichtig, da das Funkgerät nur dann messbare RF-Energie erzeugt, wenn es hinsichtlich der Einhaltung der Normen gemessen wird.
- Senden Sie nur, wenn sich Personen außerhalb des Fahrzeugs mindestens um den empfohlenen seitlichen Mindestabstand von einer ordnungsgemäß installierten, gemäß den Installationsanweisungen montierten, extern montierten Antenne befinden.
- Wenn Sie vor dem Gesicht arbeiten, das am Körper getragen wird, legen Sie das Funkgerät immer in einen von Retevis zugelassenen Clip, eine Halterung, ein Holster, einen Koffer oder einen Körpergurt für dieses Produkt. Die Verwendung von am Körper getragenen Zubehör ist wichtig, da die Verwendung von nicht von Retevis zugelassenem Zubehör zu Expositionswerten führen kann, die die IEEE / ICNIRP-RF-Expositionsgrenzwerte überschreiten.

Handheld-Modus

• Halten Sie das Funkgerät mit dem Mikrofon (und anderen Teilen des Funkgeräts einschließlich Antenne) mindestens 2,5 cm von der Nase oder den Lippen entfernt. Die Antenne sollte von den Augen ferngehalten werden. Das Halten des Radios in einem angemessenen Abstand ist wichtig, da die RF Exposition mit zunehmender Entfernung von der Antenne abnimmt.



Telefonmodus

• Halten Sie Ihr Funkgerät wie ein drahtloses Telefon, wenn Sie einen Anruf tätigen oder annehmen. Sprich direkt ins Mikrofon.

Elektromagnetische Interferenz / Kompatibilität

HINWEIS: Nahezu jedes elektronische Gerät ist anfällig für elektromagnetische Interferenzen (EMI), wenn es nicht ausreichend abgeschirmt, konstruiert oder auf andere Weise für elektromagnetische Verträglichkeit konfiguriert ist.

Erstickungsgefahr vermeiden



Kleine Teile. Nicht für Kinder unter 3 Jahren.

Schalten Sie Ihr Funkgerät unter folgenden Bedingungen aus:

- Schalten Sie Ihr Radio aus, bevor Sie einen Akku oder Zubehör ausbauen (installieren) oder wenn Sie den Akku laden.



WARNUNG

- Schalten Sie Ihr Radio aus, wenn Sie sich in einer potenziell gefährlichen Umgebung befinden: In der Nähe von elektrischen Strahlkappen, in einem explosionsgefährdeten Bereich (brennbare Gase, Staubpartikel, Metallpulver, Kornpulver usw.).
- Schalten Sie Ihr Radio aus, während Sie Kraftstoff einfüllen oder an Tankstellen abstellen. Um elektromagnetische Interferenzen und / oder Kompatibilitätskonflikte zu vermeiden
- Schalten Sie Ihr Radio in allen Einrichtungen aus, in denen Sie durch entsprechende Hinweise dazu aufgefordert werden. In Krankenhäusern oder Gesundheitseinrichtungen (Herzschrittmacher, Hörgeräte und andere medizinische Geräte) können Geräte verwendet werden, die empfindlich auf externe RF Energie reagieren.
- Schalten Sie Ihr Radio aus, wenn Sie sich an Bord eines Flugzeugs befinden. Die Verwendung eines Funkgeräts muss gemäß den geltenden Bestimmungen gemäß den Anweisungen der Flugbesatzung erfolgen.

Schützen Sie Ihr Gehör:



WARNUNG

- Verwenden Sie das niedrigste Volumen, das für Ihre Arbeit erforderlich ist.
 - Erhöhen Sie die Lautstärke nur, wenn Sie sich in einer lauten Umgebung befinden.
 - Verringern Sie die Lautstärke, bevor Sie ein Headset oder einen Hörer hinzufügen.
 - Beschränken Sie die Verwendung von Headsets oder Ohrhörern auf hohe Lautstärke.
 - Wenn Sie das Radio ohne Headset oder Ohrhörer verwenden, stellen Sie den Lautsprecher des Radios nicht direkt an Ihrem Ohr auf
 - Vorsicht beim Umgang mit dem Kopfhörer. Möglicherweise kann ein zu hoher Schalldruck von Ohrhörern und Kopfhörern zu Gehörschäden führen
- Hinweis:** Wenn Sie längere Zeit lauten Geräuschen einer beliebigen Quelle ausgesetzt sind, kann dies Ihr Gehör vorübergehend oder dauerhaft beeinträchtigen. Je lauter die Lautstärke des Radios ist, desto weniger Zeit wird benötigt, um Ihr Gehör zu beeinträchtigen. Gehörschäden durch laute Geräusche sind manchmal zunächst nicht nachweisbar und können sich kumulativ auswirken.



Verbrennungen vermeiden



WARNUNG

Antennen

- Verwenden Sie kein tragbares Radio mit beschädigter Antenne. Wenn eine beschädigte Antenne während der Verwendung des Radios mit der Haut in Kontakt kommt, kann dies zu leichten Verbrennungen führen.

Batterien (falls zutreffend)

- Wenn das leitfähige Material, z. B. Schmuck, Schlüssel oder Ketten, die freiliegenden Klemmen der Batterien berühren, kann ein elektrischer

Stromkreis geschlossen werden (Kurzschluss an der Batterie) und heiß werden, was Körperverletzungen wie Verbrennungen verursacht. Gehen Sie beim Umgang mit Akkus vorsichtig vor, insbesondere wenn Sie sie in einer Tasche, Handtasche oder einem anderen Behälter mit Metallgegenständen ablegen

Lange Übertragung

- Wenn der Transceiver für lange Übertragungen verwendet wird, werden der Kühler und das Chassis heiß.

Sicherheitsbetrieb



Verboten

- Verwenden Sie das Ladegerät nicht im Freien oder in feuchten Umgebungen und nur in trockenen Umgebungen.
- Zerlegen Sie das Ladegerät nicht, da dies zu einem elektrischen Schlag oder Brand führen kann.
- Betreiben Sie das Ladegerät nicht, wenn es beschädigt ist.
- Stellen Sie kein tragbares Radio in der Nähe eines Airbags oder im Bereich der Airbagauslösung auf. Das Funkgerät kann mit großer Kraft angetrieben werden und die Insassen des Fahrzeugs ernsthaft verletzen, wenn der Airbag aufgeblasen wird.

Um das Risiko zu reduzieren

- Ziehen Sie am Stecker statt am Kabel, wenn Sie das Ladegerät trennen.
- Trennen Sie das Ladegerät von der Netzsteckdose, bevor Sie eine Wartung oder Reinigung durchführen.
- Wenden Sie sich an Retevis, um Unterstützung bei Reparaturen und Service zu erhalten.
- Der Adapter muss sich in der Nähe des Geräts befinden und leicht zugänglich sein.

Zugelassenes Zubehör



- Dieses Funkgerät erfüllt die Richtlinien für RF-Exposition, wenn es mit dem für das Produkt gelieferten oder dafür vorgesehenen Retevis-Zubehör verwendet wird. Die Verwendung von anderem Zubehör kann nicht die Einhaltung der HF-Expositionsrichtlinien gewährleisten und verstößt möglicherweise gegen Vorschriften.
- Eine Liste der von Retevis zugelassenen Zubehörteile für Ihr Funkmodell finden Sie auf der folgenden Website: <http://www.Retevis.com>

Mode d'emploi rapide

Opération basique:

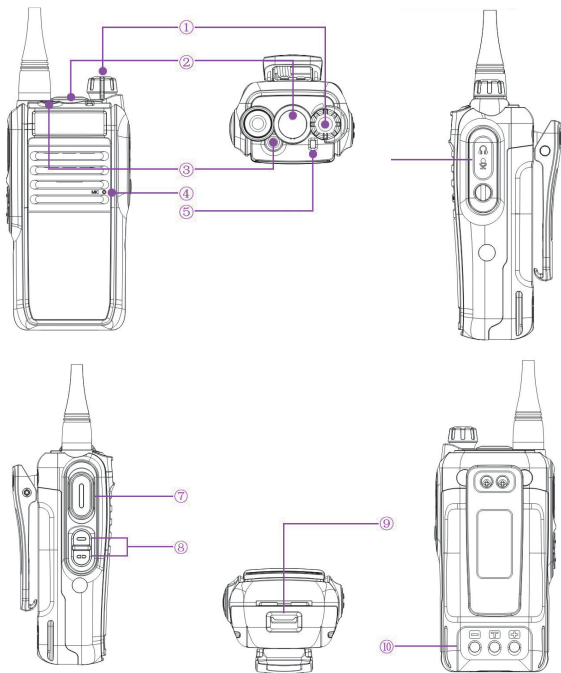

Attention:

Avant d'utilisation, veuillez installer l'antenne au bon endroit, puis allumez l'appareil. (La radio sera cassé si elle émet sans installer l'antenne).

① Knob Bouton d'alimentation et de volume

Tournez le bouton du haut dans le sens des aiguilles d'une montre pour l'allumer. Un bip retentit. Tournez le bouton dans le sens horaire ou antihoraire pour augmenter ou diminuer le volume.

Lorsque vous utilisez le microphone sans fil ou l'écouteur, veuillez noter que le réglage est désactivé ou automatique dans l'application. Ils ont tous deux réglages pour que le bouton de volume n'ait aucun effet.

② Bouchon en caoutchouc étanche

③ Bouton orange en haut. (bouton composite multifonction)

1. [Double-cliquez sur le bouton du haut] Lors du couplage d'un périphérique externe tel qu'un téléphone portable, un casque Bluetooth, un PTT sans fil ou un microphone à main sans fil, la tonalité d'invitation "ding-dong" passe à l'état de couplage externe et attend pour l'appariement avec un périphérique externe.

2. [Appui bref] Allumer ou éteindre la radio et utiliser les boutons haut et bas pour régler la radio.

Appuyez sur le bouton Haut pour rechercher la radio en augmentant la fréquence. Appuyez sur le bouton Bas pour rechercher la radio par fréquence décroissante

3. [Appui long] Allumer / éteindre la radio pour interdire la fonction de transmission. Lorsque le mode double radio et interphone réseau est utilisé, vous pouvez choisir de désactiver la fonction de transmission radio et d'utiliser uniquement la fonction interphone réseau.

④ Microphone

Lorsque vous parlez, maintenez une distance de 3 à 5 cm entre le microphone et la bouche.

⑤ LED indicateur

L'émetteur-récepteur radio et l'indication d'état de réception, le voyant vert lors de la réception du signal et le voyant rouge lorsque vous appuyez sur PTT pour transmettre.

⑥ Interface d'extension: (pas l'interface casque)

Connexion pour l'option de positionnement par satellite Beidou + GPS, ainsi que de nouvelles extensions de fonctions externes

⑦ Bouton de transmission PTT

Appuyez sur le bouton de conversation et maintenez-le enfoncé et parlez normalement. Relâchez le bouton PPT pour recevoir le signal.

⑧ Bouton de commutation/ haut / bas:

1. En mode interphone, appuyez sur les touches haut et bas pour changer de chaîne. Veuillez utiliser WinoSmart APP (HT) pour pré-régler la fréquence du canal.

2. En mode radio FM, appuyez sur les touches haut et bas pour régler la fréquence audio.

⑨ Batterie

Installation: poussez la batterie dans la position située le long du rail en aluminium et la boucle se cassera automatiquement.

Retirer: Appuyez sur le clip de la batterie et tirez la batterie vers le bas.

Remarque: en raison de l'étanchéité de la machine, la batterie et le corps sont relativement compacts.

⑩ Interface de charge de la batterie

Veillez utiliser le chargeur d'origine pour charger. Ne transmettez pas la radio pendant le chargement.

RT78 la spécification principale

Plage de fréquence: UHF 400-470MHz

Numéro de canal: 16 * N groupe (N ≧ 1)

Puissance RF: ≤4w

Espace canal: 25 kHz (bande large) 12,5 kHz (bande étroite)

Réseau de soutien: 2G, 3G, 4G, 5G, WiFi, CDMA, GSM, etc.

Tension d'alimentation: batterie au lithium de 3,7 V

Capacité de la batterie: 5200 mAh

Interface de charge: USB

Mode de fonctionnement: fonctionnement complet de l'APP

Radio FM: FM 88-108 MHz

Stabilité de fréquence: ± 2.5ppm

Température de travail: -20 ~ +60 ° C

Dimensions: 58 (l) x 125 (h) x 35 (p) mm (sans antenne)

Poids: corps 140g batterie 120g

Récepteur

	Large bande	Bande étroite
Sensibilité (12DB SINAD)	≤0.20μV	≤0.22μV
Sélectivité du canal adjacent	≥70db	≥65db
rejet d'intermodulation	≥65db	≥60db
Faux signal de réponse	≥70db	≥70db
Réponse audio	±1 ~ -3db(0.3 ~ 3khz)	±1 ~ -3db(0.3 ~ 2.55khz)
Rapport signal sur bruit	≥45db	≥40db

Partie de lancement

	large bande	bande étroite
Puissance de sortie	≤4W	
Mode de modulation	16K ϕ F3E	11K ϕ F3E
Sélectivité du canal adjacent	≥70db	≥60db
FM Bruit	≥45db	≥43db
Parasite et harmonique	≥60db	≥60db
Réponse audio	±1 ~ -3db(0.3 ~ 3khz)	±1 ~ -3db(0.3 ~ 2.55khz)
Distorsion de modulation	≤3%	

Premièrement: comment connecter le talkie-walkie?

1. Utilisateurs d'Android, ouvrez le téléphone, scannez le code QR ci-dessous, téléchargez l'application APP du talkie-walkie



Utilisateurs Apple, Recherchez "BS HT" dans l'Apple Store, Téléchargez l'application

Pour plus de détails, consulter le site officiel.
<https://www.retevis.com/rt78-manual>

2. Ouvrez l'application, sélectionnez le nouveau dispositif, ouvrez le talkie-walkie, double-cliquez sur le bouton orange au-dessus du talkie-walkie, entendrez le son de la paire Ding-Dong et préviendra le talkie-walkie d'entrer dans la configuration de la paire.
3. Choisissez l'appareil que vous souhaitez associer
4. Le couplage Bluetooth de certains téléphones mobiles nécessite une autorisation. Par conséquent, "assurez-vous" que le menu du téléphone affiche le menu du téléphone et que vous sélectionnez-le pour confirmer. Le couplage Bluetooth peut être couplé avec succès.

Deuxièmement: comment modifier la fréquence?

Ouvrez l'application mobile et ouvrez l'interface RT78, comme indiqué ci-dessous.

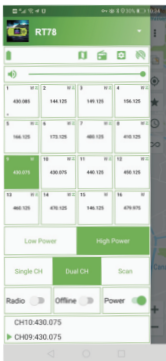

Appuyez longuement sur un canal et sélectionnez Modifier le canal pour modifier les paramètres du canal.

Troisièmement: Comment afficher la fréquence sur le téléphone

Lorsque le réglage de la fréquence est terminé, le téléphone est affiché horizontalement et la fréquence est affichée sur l'interface de la carte (la flèche vers le haut indique l'état de lancement et la flèche vers le bas indique l'état de réception).

Quatrième: Comment créer un nouveau canal réseau (cette fonction n'est valable que pour Android)?

1. Ouvrez l'APP, cliquez sur "Rejoindre un canal réseau", sélectionnez "Créer un nouveau canal".
2. Définissez le nom du groupe que vous voulez sur le titre, en signalant votre mot de passe, s'il est vide, ouvert pour rejoindre
3. Cliquez sur "Enregistrer" dans le coin supérieur droit pour créer un nouveau canal réseau.

Cinquièmement : comment lier le canal du réseau? (Cette fonctionnalité est uniquement disponible pour Android)

1. Appuyez longuement sur l'avatar du haut , sélectionnez login, choisissez de vous connecter avec QQ.
2. Dans l'interface APP, sélectionnez "Rejoindre un canal réseau", sélectionnez "Ajouter un canal existant", cliquez sur l'icône "Loupe" dans le coin supérieur droit, entrez le groupe de canaux que vous devez entrer dans la zone de texte, cliquez sur "Joindre" pour rejoindre le

réseau. Si le webmaster définit le mot de passe, vous devez entrer le même mot de passe.
3. Par exemple: (pour le groupe d'échange de produits Weinuo, le mot de passe est 66666)
4. Ouvrez l'interface RT78, maintenez le doigt appuyé sur un certain canal, sélectionnez "Lier un canal réseau", puis sélectionnez le canal réseau auquel vous vous êtes connecté et que la liaison est correcte.

Sixième: Comment réaliser la commutation réseau et analogique? (Cette fonctionnalité est uniquement disponible pour Android)

1. Sous le canal réseau auquel vous êtes lié, appuyez longuement sur et cliquez sur [Mode lien] pour réaliser la transition réseau et analogique. (Remarque: pour réussir la transition analogique sur le réseau, vous devez disposer de la qualification d'administrateur du groupe de réseaux. Les non administrateurs n'ont pas le droit de fonctionner.)

2. "configuration radio synchrone", cette fonction peut synchroniser la fréquence analogique du canal du réseau lié aux canaux du réseau dans les mêmes paramètres (sans le consentement des membres, soyez prudent de la faire fonctionner)

Huitième: Comment fermer l'autoradio après le jumelage?

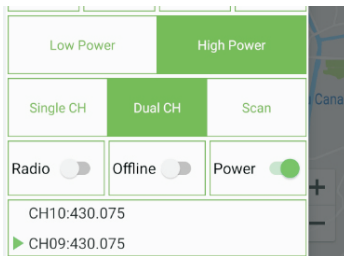

Ouvrez l'application mobile, cliquez sur la section "Alimentation" et mettez-la en gris pour éteindre l'autoradio. La prochaine fois que vous devrez l'allumer, ouvrez l'application. La partie "Power" s'allumera et vous pourrez l'utiliser normalement.

Septième: Comment activer / désactiver le signal?

Appuyez longuement sur l'avatar pour entrer dans l'interface suivante:

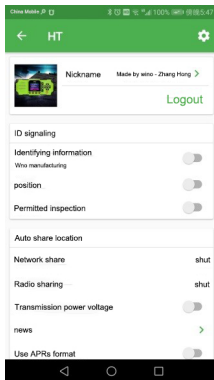

Cliquez sur “Informations d’identification” pour activer / désactiver la signalisation, telle que “Emplacement” ouverture, Signal de position du son de signalisation

Dixième: Comment activer le relais vocal?

Ouvrez l’application, sélectionnez l’interface RT78, ouvrez l’interface des paramètres , sélectionnez “Paramètres généraux”, cliquez sur “Relais vocal” pour mettre en oeuvre la fonction de relais vocal (cette fonction ne dépend pas du réseau)

RF ENERGIE EXPOSITION- UND PRODUKT-SICHERHEITSHINWEISE FÜR TRAGBARE ZWEI-WEGE-FUNKGERÄT



ATTENTION!

Avant d'utiliser cette radio, lisez ce guide qui contient des instructions importantes pour une utilisation en toute sécurité, une prise de conscience de l'énergie RF et un contrôle de la conformité aux normes et réglementations en vigueur.

Ce talkie-walkie utilise l'énergie électromagnétique dans le spectre des fréquences radio (RF) pour assurer la communication entre deux utilisateurs ou plus à distance. L'énergie RF, qui, si elle est mal utilisée, peut causer des dommages biologiques.

Toutes les radios Retevis sont conçues, fabriquées et testées pour garantir leur conformité aux niveaux d'exposition aux RF établis par le gouvernement. En outre, les fabricants

recommandent également des instructions d'utilisation spécifiques aux utilisateurs de radios. Ces instructions sont importantes car elles informent les utilisateurs sur l'exposition à l'énergie RF et fournissent des procédures simples pour la contrôler.

Veillez consulter les sites Web suivants pour plus d'informations sur l'exposition aux énergies RF et sur la manière de contrôler votre exposition pour garantir le respect des limites d'exposition aux RF établies: <http://www.who.int/fr/>

Réglementation du gouvernement local

Lorsque des talkie-walkies sont utilisés à la suite d'un emploi, les réglementations des administrations locales exigent que les utilisateurs connaissent parfaitement et soient en mesure de contrôler leur exposition afin de répondre aux exigences professionnelles. La sensibilisation à l'exposition peut être facilitée par l'utilisation d'une étiquette de produit orientant les utilisateurs vers des informations de sensibilisation spécifiques. Votre radio bidirectionnelle Retevis a une étiquette de produit RF Exposure. De plus, votre manuel d'utilisation Retevis ou votre livret de sécurité distinct contient les informations et les instructions d'utilisation nécessaires pour contrôler votre exposition aux RF et satisfaire aux exigences de conformité.

Licence Radio

Les gouvernements maintiennent les radios en classification, les radios commerciales bidirectionnelles fonctionnent sur des fréquences radio réglementées par les services de gestion des radios locales (FCC, ISED, OFCOM, ANFR, BFTK, Bundesnetzagentur ...). doivent avoir une licence délivrée par eux. La classification détaillée et l'utilisation de vos radios, veuillez contacter les services de gestion des radios du gouvernement local. L'utilisation de cette radio en dehors du pays où elle devait être distribuée est soumise à la réglementation gouvernementale et peut être interdite.

Modification et ajustement non autorisés

Les changements ou modifications non expressément approuvés par la partie responsable de la conformité peuvent annuler l'autorité de l'utilisateur accordée par les services de gestion de la radio du gouvernement local pour exploiter cette radio et ne doivent pas être effectués. Pour se conformer aux exigences correspondantes, les réglages de l'émetteur ne doivent être effectués que par ou sous la supervision d'une personne techniquement qualifiée pour effectuer la maintenance et la réparation de l'émetteur dans les services fixes et mobiles terrestres privés, tels que certifiés par un organisme représentant l'utilisateur prestations de service.

Le remplacement de tout composant émetteur (cristal, semi-conducteur, etc.) non autorisé par le gouvernement local, l'autorisation d'équipement de cette radio pour les départements de gestion des radiocommunications pourrait enfreindre les règles.

Exigences FCC:

Cet appareil est conforme à la section 15 de la réglementation de la FCC. Le fonctionnement est soumis à la condition que cet appareil ne provoque pas d'interférences nuisibles. (Les radios sous licence sont applicables); Cet appareil est conforme à la section 15 de la réglementation de la FCC. Son utilisation est soumise aux deux conditions

suivantes: (d'autres dispositifs sont applicables)

(1) Cet appareil ne doit pas causer d'interférences nuisibles, et

(2) Cet appareil doit accepter toutes les interférences reçues, y compris celles susceptibles de provoquer un fonctionnement indésirable.

REMARQUE: Cet équipement a été testé et déclaré conforme aux limites imposées aux appareils numériques de classe A, conformément à la section 15 du règlement de la FCC. Ces limites sont conçues pour fournir une protection raisonnable contre les interférences nuisibles lorsque l'équipement est utilisé dans un environnement commercial. Cet équipement génère, utilise et peut émettre de l'énergie de fréquence radio. S'il n'est pas installé et utilisé conformément au manuel d'instructions, il peut causer des interférences nuisibles aux communications radio. L'utilisation de cet équipement dans une zone résidentielle est susceptible de provoquer des interférences nuisibles. Dans ce cas, l'utilisateur sera tenu de corriger les interférences à ses frais.

Exigences CE:

• (Déclaration de conformité UE simple) Shenzhen Retevis Technology Co., Ltd. déclare que le type d'équipement radio est conforme aux exigences essentielles et aux autres dispositions pertinentes de la directive RED 2014/53 / EU et de la directive ROHS 2011/65 / EU. et la directive DEEE 2012/19 / UE; Le texte intégral de la déclaration de conformité UE est disponible à l'adresse Internet suivante: www.retevis.com.

• Informations de restriction

Ce produit peut être utilisé dans les pays et régions de l'UE, y compris: Belgique (BE), Bulgarie (BG), République tchèque (CZ), Danemark (DK), Allemagne (DE), Estonie (EE), Irlande (IE), Grèce (EL), Espagne (ES), France (FR), Croatie (HR), Italie (IT), Chypre (CY), Lettonie (LV), Lituanie (LT), Luxembourg (LU), Hongrie (HU), Malte (MT), Pays-Bas (NL), Autriche (AT), Pologne (PL), Portugal (PT), Roumanie (RO), Slovaquie (SI), Slovaquie (SK), Finlande (FI), Suède (SE) et États-Unis. Royaume-Uni.

Pour plus d'informations sur la restriction de fréquence, veuillez vous reporter à la section relative à l'emballage ou au manuel.

•Disposition

Le symbole de la poubelle à roulettes barrée sur votre produit, votre littérature ou votre emballage vous rappelle que, dans l'Union européenne, tous les produits électriques et électroniques, piles et accumulateurs (piles rechargeables) doivent être conduits vers les lieux de

collecte désignés à la fin de leur parcours. vie professionnelle. Ne jetez pas ces produits avec les déchets ménagers non triés. Éliminez-les conformément aux lois en vigueur dans votre région.



Exigences du IC:

Appareil radio exempté de licence

Cet appareil contient des émetteurs / récepteurs exemptés de licence conformes à la (aux) source (s) RSS de Innovation, Sciences et Développement économique Canada. Le fonctionnement est soumis aux deux conditions suivantes:

(1) Cet appareil ne doit pas causer d'interférences.

(2) Cet appareil doit accepter toutes les interférences, y compris celles susceptibles de provoquer un fonctionnement indésirable de l'appareil.

Le présent appareil est conforme au CNR d'Industrie Canada radio exemptée de licence.

L'exploitation est autorisée aux deux conditions suivantes:

(1) l'appareil ne doit pas produire de brouillage;

(2) L'utilisateur de l'appareil doit accepter tout le brouillage radioélectrique subi, même si le brouillage est susceptible d'être compromis.

Informations sur l'exposition RF

- N'UTILISEZ PAS la radio sans l'antenne appropriée, car cela pourrait l'endommager et pourrait également vous amener à dépasser les limites d'exposition RF. Une antenne appropriée est l'antenne fournie avec cette radio par le fabricant ou une antenne spécifiquement autorisée par le fabricant pour une utilisation avec cette radio. Le gain d'antenne ne doit pas dépasser le gain spécifié par le fabricant.
- NE TRANSMETTEZ PAS pendant plus de 50% du temps total d'utilisation de la radio. Plus de 50% du temps peut entraîner le dépassement des exigences de conformité en matière d'exposition aux radiofréquences.
- Pendant les transmissions, votre radio génère une énergie RF pouvant éventuellement causer des interférences avec d'autres dispositifs ou systèmes. Pour éviter de telles interférences, éteignez la radio dans les zones où des panneaux indiquent de le faire.
- N'UTILISEZ PAS l'émetteur dans des zones sensibles aux radiations électromagnétiques telles que les hôpitaux, les avions et les sites de dynamitage.
- Appareil portable, cet émetteur peut fonctionner avec les antennes décrites dans ce document en configurations Push-to-Talk et portées par le corps. La conformité de l'exposition aux radiofréquences est limitée aux configurations d'agrafe de ceinture et d'accessoires spécifiques décrites dans ce document et la distance de séparation entre l'utilisateur et l'appareil ou son antenne doit être d'au moins 2,5 cm.
- Appareil mobile, pendant le fonctionnement, la distance de séparation entre l'utilisateur et l'antenne étant soumise aux réglementations en vigueur, cette distance de séparation garantira qu'il y a une distance suffisante par rapport à une antenne montée à l'extérieur correctement installée pour répondre aux exigences d'exposition aux RF.
- Radio professionnelle / contrôlée, cette radio est conçue pour et classée comme «Utilisation professionnelle / contrôlée uniquement», ce qui signifie qu'elle ne doit être utilisée que pendant le cours de l'emploi par des personnes conscientes des dangers et des moyens de les réduire au minimum; NON destiné à être utilisé dans une population générale / un environnement non contrôlé.
- Radio population générale / non contrôlée, cette radio est conçue pour et classée dans la catégorie «Population générale / utilisation non contrôlée».

Directives de conformité et de contrôle de l'exposition aux RF et instructions d'utilisation

Pour contrôler votre exposition et garantir le respect des limites d'exposition professionnelle / en environnement contrôlé, respectez toujours les procédures suivantes.

Des lignes directrices:

- Des instructions de sensibilisation des utilisateurs doivent accompagner le périphérique lors de son transfert à d'autres utilisateurs.
- N'utilisez pas cet appareil si les exigences opérationnelles décrites ici ne sont pas satisfaites.

Mode d'emploi:

- Ne transmettez pas plus que le facteur de droit nominal de 50% du temps. Pour transmettre (Talk), appuyez sur le bouton Push to Talk (PTT). Pour recevoir des appels (écouter), relâchez le bouton de conversation. La transmission de 50% du temps, ou moins, est importante car la radio génère une exposition mesurable à l'énergie RF, lorsqu'elle est transmise en termes de mesure de la conformité aux normes.
- N'émettez que lorsque les personnes extérieures au véhicule se trouvent à au moins la distance latérale minimale recommandée par rapport à une antenne correctement installée conformément aux instructions d'installation, antenne montée à l'extérieur.
- Lorsque vous travaillez devant le visage, sur le corps, placez toujours la radio dans un clip, un support, un étui, un étui ou un harnais approuvé par Retevis pour ce produit. L'utilisation d'accessoires approuvés pour le port du corps est importante car l'utilisation d'accessoires non approuvés par Retevis peut entraîner des niveaux d'exposition supérieurs aux limites d'exposition RF IEEE / ICNIRP.

Mode portatif

- Tenez la radio en position verticale avec le microphone (et d'autres parties de la radio, y compris l'antenne) à au moins 2,5 cm (un pouce) du nez ou des lèvres. L'antenne doit être tenue à l'écart des yeux. Maintenir la radio à une distance appropriée est important car l'exposition aux RF diminue avec l'augmentation de la distance par rapport à l'antenne.

Mode téléphone

- Lorsque vous passez ou recevez un appel téléphonique, tenez votre appareil radio comme un téléphone sans fil. Parlez directement dans le microphone.



Interférence électromagnétique / compatibilité

REMARQUE: Presque tous les appareils électroniques sont sensibles aux interférences électromagnétiques (EMI) s'ils ne sont pas suffisamment blindés, conçus ou configurés pour une compatibilité électromagnétique.

Éviter le risque d'étouffement



Petites pièces. Pas pour les enfants de moins de 3 ans.

Éteignez votre radio dans les conditions suivantes:

- Éteignez votre radio avant de retirer (installer) une batterie ou un accessoire ou de charger une batterie.



- Éteignez votre radio lorsque vous vous trouvez dans un environnement potentiellement dangereux: près de capuchons de sablage électriques, dans une zone de dynamitage, dans une atmosphère explosive (gaz inflammable, particules de poussière, poudres métalliques, poudres de grain, etc.).
- Éteignez votre radio lorsque vous consommez de l'essence ou stationnez dans des stations-service.

Pour éviter les interférences électromagnétiques et / ou les conflits de compatibilité

- Éteignez votre radio dans tout établissement où des avis vous y incitent. Dans les hôpitaux ou les établissements de santé (stimulateurs cardiaques, appareils auditifs et autres dispositifs médicaux), vous pouvez utiliser un équipement sensible à l'énergie RF externe.
- Éteignez votre radio lorsque vous êtes à bord d'un avion. Toute utilisation d'une radio doit être conforme à la réglementation en vigueur, conformément aux instructions de l'équipage.

Protégez votre audition:



Utilisez le volume le plus faible nécessaire pour faire votre travail.

- Augmentez le volume uniquement si vous vous trouvez dans un environnement bruyant.
- Baissez le volume avant d'ajouter un casque ou une oreillette.
- Limitez le temps pendant lequel vous utilisez des oreillettes ou des écouteurs à un volume élevé.
- Lorsque vous utilisez la radio sans casque ni oreillette, ne placez pas le haut-parleur de la radio directement contre votre oreille.
- Faites preuve de prudence lorsque vous utilisez les écouteurs, car une pression sonore excessive des écouteurs et des écouteurs peut entraîner une perte auditive.



Remarque: l'exposition aux bruits forts de n'importe quelle source pendant de longues périodes peut affecter votre audition de manière temporaire ou permanente. Plus le volume de la radio est élevé, moins il faudra de temps avant que votre audition soit affectée. Les dommages auditifs causés par le bruit intense sont parfois indétectables au début et peuvent avoir un effet cumulatif.

Éviter les brûlures



Antennes

- N'utilisez pas de radio portable dont l'antenne est endommagée. Si une antenne endommagée entre en contact avec la peau lors de l'utilisation de la radio, une légère brûlure peut en résulter.

Piles (si approprié)

- Lorsque le matériau conducteur, tel que des bijoux, des clés ou des chaînes, touche les bornes exposées des batteries, un circuit électrique peut se

terminer (court-circuiter la batterie) et devenir chaud pour provoquer des blessures corporelles telles que des brûlures. Faites attention lorsque vous manipulez une batterie, en particulier lorsque vous la placez dans une poche, un sac à main ou un autre récipient contenant des objets métalliques

Longue transmission

• Lorsque l'émetteur-récepteur est utilisé pour des transmissions longues, le radiateur et le châssis chauffent.

Opération de sécurité



Interdire

- N'utilisez pas le chargeur à l'extérieur ou dans des environnements humides, utilisez uniquement dans des endroits secs.
- Ne démontez pas le chargeur, vous risqueriez un choc électrique ou un incendie.
- N'utilisez pas le chargeur s'il a été cassé ou endommagé de quelque manière que ce soit.
- Ne placez pas de radio portable dans la zone située au-dessus d'un airbag ou dans la zone de déploiement de celui-ci. La radio peut être propulsée avec une grande force et causer des blessures graves aux occupants du véhicule lors du déploiement de l'airbag.

Réduire les risques

- Tirez sur la fiche plutôt que sur le cordon lorsque vous débranchez le chargeur.
- Débranchez le chargeur de la prise secteur avant toute tentative d'entretien ou de nettoyage.
- Contactez Retevis pour obtenir de l'aide concernant les réparations et le service.
- L'adaptateur doit être installé à proximité de l'équipement et doit être facilement accessible.

Accessoires approuvés



- Cette radio est conforme aux directives sur l'exposition aux radiofréquences lorsqu'elle est utilisée avec les accessoires Retevis fournis ou conçus pour le produit. L'utilisation d'autres accessoires peut ne pas garantir la conformité avec les consignes d'exposition aux RF et peut enfreindre les réglementations.
- Pour obtenir une liste des accessoires approuvés par Retevis pour votre modèle de radio, visitez le site Web suivant: <http://www.Retevis.com>

Istruzioni per l'uso rapido

Operazioni di base:

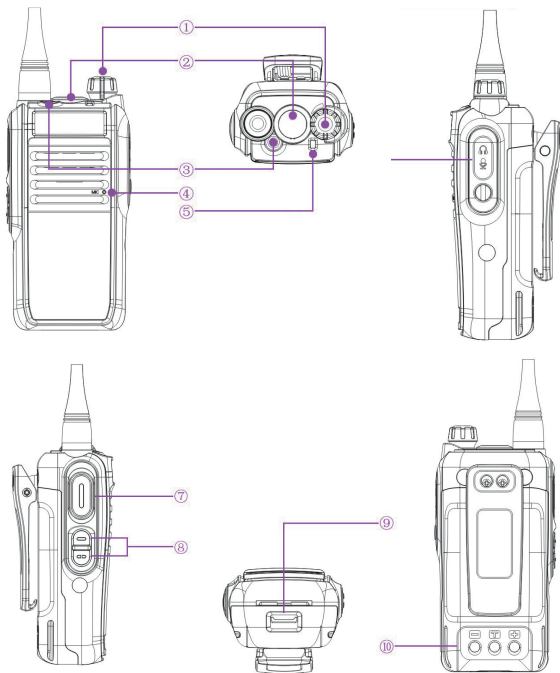

Avvertimento:

Prima dell'uso, installare l'antenna nella posizione giusta, quindi accendere.
(La radio si romperà se trasmette quando non si installa l'antenna)

① Pulsante di accensione e volume.

Ruotare la manopola superiore in senso orario per accendere, avrà un tono "bip".

Ruotare la manopola in senso orario o antiorario per aumentare o diminuire il volume.

Quando si utilizza il microfono o l'auricolare wireless, tenere presente l'impostazione per disattivare o automaticamente impostare nell'app.

Con queste due impostazioni, la manopola del volume non ha alcun effetto.

② Tappo di gomma impermeabile (non smontare)

③ Pulsante superiore arancione. (pulsante composito multifunzione)

1. [Fare doppio clic sul pulsante in alto] Quando si associa un dispositivo esterno come un telefono cellulare, un auricolare Bluetooth, un PTT wireless o un microfono manuale wireless, il tono di richiesta "ding-dong" entra nello stato di accoppiamento esterno e attende per l'accoppiamento con un dispositivo esterno.

2. [Pressione breve] Accendi o spegni la radio e usa i pulsanti su e giù per regolare la radio. Premi il pulsante Su per cercare la radio aumentando la frequenza. Premere il pulsante Giù per cercare la radio diminuendo la frequenza

3. [Pressione lunga] Attiva / disattiva la funzione di trasmissione vietata dalla radio. Quando si utilizzano la modalità doppia intercom radio e di rete, è possibile scegliere di disattivare la funzione di trasmissione radio e utilizzare solo la funzione interfono di rete.

④ Microfono.

Quando si pronuncia il segnale, mantenere la distanza tra il microfono e la bocca di circa 3-5 cm.

⑤ Indicatore LED.

Il ricetrasmittitore riceve l'indicazione dello stato, la luce verde quando si riceve il segnale e la luce rossa quando si preme PTT per trasmettere.

⑥ Interface interfaccia di espansione: (non l'interfaccia delle cuffie)

Connessione per l'opzione di posizionamento satellitare Beidou + GPS, nonché nuove estensioni di funzione esterne.

⑦ Pulsante di trasmissione PTT

Tieni premuto il pulsante PTT e parla in modo normale. Rilascia il pulsante PPT per ricevere il segnale.

⑧ Pulsante Su, Giù:

1. In modalità interfono, premere i tasti su e giù per cambiare canale. Utilizzare l'APP WinoSmart (HT) per preimpostare la frequenza del canale.

2. Nella modalità radio FM, premere i tasti su e giù per sintonizzare la frequenza audio.

⑨ Batteria

Installazione: spingere la batteria in posizione lungo il binario in alluminio e la fibbia si

si spezzerà automaticamente.

Rimuovere: premere il fermo della batteria verso il basso e tirare la batteria verso il basso.

Nota: grazie alla macchina impermeabile, la batteria e il corpo sono relativamente compatti.

⑩ Interfaccia di ricarica della batteria.

Si prega di utilizzare il caricabatterie originale per la ricarica. Non trasmettere la radio durante la ricarica.

RT78 specificazione principale

Gamma di frequenza: UHF 400-470 MHz

Numero del canale: 16*N gruppo (N ≧ 1)

Potenza RF: ≤4w

Spazio canale: 25kHz (banda larga) 12.5kHz (banda stretta)

Rete di supporto: 2G, 3G, 4G, 5G, WiFi, CDMA, GSM, ecc.

Tensione di alimentazione: batteria al litio da 3.7V

Capacità della batteria: 5200mAh

Interfaccia di ricarica: USB

Modalità operativa: operazione APP completa

Radio FM: FM 88-108MHz

Stabilità di frequenza: ± 2.5ppm

Temperatura di funzionamento: -20 ~ +60 °C

Dimensioni: 58 (W) x 125 (H) x 35 (D) mm (senza antenna)

Peso: corpo 140g batteria 120g

Ricevitore

	Banda larga	Banda stretta
Sensibilità (12DB SINAD)	≤0.20μV	≤0.22μV
Selettività del canale adiacente	≥70db	≥65db
Rifiuto di intermodulazione	≥65db	≥60db
Falso segnale di risposta	≥70db	≥70db
Risposta audio	±1 ~ -3db(0.3~3khz)	±1 ~ -3db(0.3~2.55khz)
Rapporto segnale-rumore	≥45db	≥40db

Trasmissione

	Banda larga	Banda stretta
Potenza di uscita	≤4W	
Modalità di modulazione	16KφF3E	11KφF3E
Selettività del canale adiacente	≥70db	≥60db
Rumore FM	≥45db	≥43db
Parassitario e Armonico	≥60db	≥60db
Risposta audio	±1 ~ -3db(0.3 ~ 3khz)	±1 ~ -3db(0.3 ~ 2.55khz)
Distorsione di modulazione	≤3%	

Passo 1: Come collegare il walkie-talkie?

1. Utenti Android, aprire il telefono, scansionare il codice QR qui sotto, scaricare l'APP walkie-talkie



Utenti Apple, Cerca "BS HT" nell'Apple Store, Scarica APP

Per maggiori dettagli consultare il sito ufficiale.

<https://www.retevis.com/rt78-manual>

2. Aprire il programma di applicazione, selezionare un nuovo dispositivo, aprire il walkie talkie, fare doppio clic sul pulsante arancione sopra il walkie talkie, ascoltare il suono di Ding Dong, e informare il walkie talkie di entrare nella configurazione walkie talkie.
3. Scegli il dispositivo che desideri accoppiare
4. Alcuni accoppiamenti Bluetooth per telefoni cellulari richiedono l'autorizzazione, quindi [assicurarti] abbassare il menu del telefono per vedere, selezionare per confermare, l'associazione Bluetooth può essere accoppiata correttamente.

Passo 2: Come modificare la frequenza?

Apri l'app per dispositivi mobili e apri l'interfaccia RT78, come mostrato di seguito

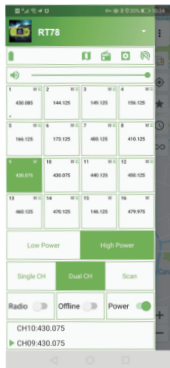

Premere a lungo su un canale e selezionare Modifica canale per modificare i parametri del canale.

Passo 3: Come visualizzare la frequenza sul telefono

Al termine dell'impostazione della frequenza, la visualizzazione orizzontale del telefono e la frequenza verranno visualizzate sull'interfaccia della mappa (la freccia su indica lo stato di avvio e la freccia giù indica lo stato di ricezione)

Passo 4: Come creare un nuovo canale di rete (questa funzione è valida solo per Android)

1. Apri l'APP, fai clic su [Iscriviti al canale di rete], seleziona [Crea nuovo canale]
2. Impostare il nome del gruppo desiderato sul titolo, segnalando la password, se è vuota, misurare aperto per unirsi
3. Fare clic su [Salva] nell'angolo in alto a destra per creare un nuovo canale di rete.

Passo 5: Come associare il canale di rete? (Questa funzione è disponibile solo per Android)

1. Premere a lungo l'avatar in alto, selezionare il login, scegliere di accedere con QQ
2. Nell'interfaccia APP, selezionare [Unisciti al canale di rete], selezionare [Aggiungi canale esistente], fare clic sull'icona [Lente d'ingrandimento] nell'angolo in alto a destra, inserire il gruppo di canali che è necessario inserire nella casella di testo, fare clic su [Unisci] per unirsi alla rete. Se il webmaster imposta la password, è necessario inserire la stessa password per accedere.

Ad esempio: (per il gruppo di scambio prodotti Weinuo, la password è 66666)

3. Aprire l'interfaccia RT78, tenere premuto su un determinato canale, selezionare [Associa

canale di rete], quindi selezionare il canale di rete a cui si è iscritti e il collegamento è corretto.

Passo 6: Come ottenere la commutazione di rete e analogica? (Questa funzione è disponibile solo per Android)

1. Sotto il canale di rete a cui sei obbligato, premi a lungo e fai clic su [Link Mode] per realizzare la transizione di rete e analogica. (Nota: per ottenere la transizione analogica di rete, è necessario disporre della qualifica di amministratore del gruppo di rete. Il non amministratore non ha il diritto di operare)
2. [configurazione radio sincrona], questa funzione può sincronizzare la frequenza analogica del canale di rete che si lega ai canali di rete con gli stessi parametri (senza il consenso dei membri, si prega di essere cauti nel operare)

Passo 7: Come chiudere l'autoradio dopo l'accoppiamento?

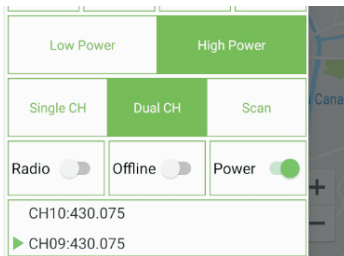

Apri l'app per dispositivi mobili, fai clic sulla sezione [Potenza] e diventa grigia per spegnere l'autoradio.

La prossima volta che devi accenderlo, apri l'app e la parte [Power] si illuminerà e puoi usarla normalmente.

Passo 8: Come disattivare / attivare il tono di segnalazione?

Premi a lungo l'avatar per accedere alla seguente interfaccia:

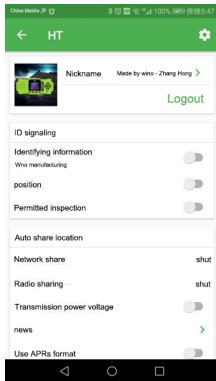

Fare clic su [Informazioni di identificazione] per abilitare / disabilitare la segnalazione, ad esempio [Posizione], Segnale di posizione del suono di segnalazione.

Passo 9: Come attivare il relè vocale?

Apri l'APP, seleziona l'interfaccia RT78, apri l'interfaccia delle impostazioni , seleziona [Impostazioni generali], fai clic su [Voice Relay] per implementare la funzione di voice relay (questa funzione non dipende dalla rete).

RF ESPOSIZIONE ENERGETICA E GUIDA ALLA SICUREZZA DEL PRODOTTO PER WALKIE TALKIE PORTATILI



ATTENZIONE!

Prima di utilizzare questa radio, leggere questa guida che contiene istruzioni operative importanti per l'utilizzo sicuro e la consapevolezza e il controllo dell'energia rf per la conformità agli standard e alle normative applicabili.

Questo walkie talkie utilizza l'energia elettromagnetica nello spettro a radiofrequenza (RF) per fornire comunicazioni tra due o più utenti su una distanza. Se usata in modo improprio, l'energia a radiofrequenza può causare danni biologici.

Tutti Retevis walkie talkie sono progettate, prodotte e testate per garantire che

soddisfino i livelli di esposizione RF stabiliti dal governo. Inoltre, i produttori raccomandano anche istruzioni operative specifiche per gli utenti dei walkie talkie. Queste istruzioni sono importanti perché informano gli utenti sull'esposizione a energia RF e forniscono semplici procedure su come controllarlo.

Si prega di fare riferimento ai seguenti siti Web per ulteriori informazioni su quale sia l'esposizione all'energia RF e su come controllare la propria esposizione per assicurare a conformità ai limiti stabiliti di esposizione alle radiofrequenze:
<http://www.who.int/en/>

Regolamenti del governo locale

Quando le radio a due vie vengono utilizzate come conseguenza del lavoro, i regolamenti delle amministrazioni locali richiedono che gli utenti siano pienamente consapevoli e in grado di controllare la propria esposizione per soddisfare i requisiti professionali. La consapevolezza dell'esposizione può essere facilitata dall'uso di un'etichetta di prodotto che indirizza gli utenti a informazioni specifiche sulla consapevolezza dell'utente. La radio a due vie di Retevis ha un'etichetta di prodotto per esposizione a radiofrequenza. Inoltre, il manuale dell'utente Retevis o un libretto di sicurezza separato includono le informazioni e le istruzioni operative necessarie per controllare l'esposizione RF e soddisfare i requisiti di conformità.

Licenza radio

I governi mantengono le radio in classificazione, radio bidirezionali aziendali operano su frequenze radio che sono regolate dai dipartimenti di gestione radio locali (FCC, ISED, OFCOM, ANFR, BFTK, Bundesnetzagentur ...). Per trasmettere su queste frequenze, è richiesto di avere una licenza rilasciata da loro. La classificazione dettagliata e l'uso di walkie talkie, si prega di contattare i dipartimenti di gestione radio del governo locale.

L'utilizzo di questa radio al di fuori del paese in cui è previsto che sia distribuito è soggetto alle normative governative e altrimenti potrebbe essere vietato.

Modifica e regolazione non autorizzate

Cambiamenti o modifiche non espressamente approvati dalla parte responsabile della conformità, possono invalidare l'autorizzazione dell'utente concessa dai dipartimenti di gestione radiofonica del governo locale di utilizzare questa radio, e non dovrebbe essere effettuata. Per soddisfare i requisiti corrispondenti, le regolazioni del trasmettitore devono essere effettuate solo da o sotto la supervisione di una persona certificata come tecnicamente qualificata, per eseguire la manutenzione e le riparazioni del trasmettitore nei servizi mobili e fissi terrestri privati come certificato da un rappresentante dell'organizzazione dell'utente di tali Servizi.

La sostituzione di qualsiasi componente del trasmettitore (cristallo, semiconduttore, ecc.) non è autorizzato dai dipartimenti di gestione radio del governo locale, potrebbe violare le regole.

FCC Requisiti:

Questo dispositivo è conforme alla parte 15 delle norme FCC. Il funzionamento è soggetto alla condizione che questo dispositivo non causi interferenze dannose.

(Le radio autorizzate sono applicabili);

Questo dispositivo è conforme alla parte 15 delle norme FCC. Il funzionamento è soggetto alla condizione che questo dispositivo non causi interferenze dannose.

(Le radio autorizzate sono applicabili);

(1) Questo dispositivo non causa interferenze dannose e

(2) questo dispositivo deve accettare qualsiasi interferenza ricevuta, incluse le interferenze che potrebbero causare un funzionamento indesiderato.

NOTA: questa apparecchiatura è stata testata e trovata conforme ai limiti per un dispositivo digitale di Classe A, in conformità alla parte 15 delle Norme FCC.

Questi limiti sono progettati per fornire una protezione ragionevole contro

interferenze dannose quando l'apparecchiatura viene utilizzata in un ambiente commerciale. Questa apparecchiatura genera, utilizza e può irradiare energia in

radiofrequenza e, se non installata e utilizzata in conformità con il manuale di istruzioni, può causare interferenze dannose alle comunicazioni radio. Il

funzionamento di questa apparecchiatura in un'area residenziale può causare interferenze dannose, nel qual caso l'utente sarà tenuto a correggere l'interferenza a proprie spese.

CE Requisiti:

• (Dichiarazione di conformità UE semplice) Shenzhen Retevis Technology Co., Ltd. dichiara che il tipo di apparecchiatura radio è conforme ai requisiti essenziali e alle altre disposizioni pertinenti della direttiva RED 2014/53 / UE e della direttiva ROHS 2011/65 / UE e la direttiva WEEE 2012/19 / UE; il testo completo della dichiarazione di conformità UE è disponibile al seguente indirizzo internet:

www.retevis.com.

• Informazioni sulla restrizione

Questo prodotto può essere utilizzato in paesi e regioni dell'UE, tra cui: Belgio (BE), Bulgaria (BG), Repubblica ceca (CZ), Danimarca (DK), Germania (DE), Estonia (EE), Irlanda (IE), Grecia (EL), Spagna (ES), Francia (FR), Croazia (HR), Italia (IT), Cipro (CY), Lettonia (LV), Lituania (LT), Lussemburgo (LU), Ungheria (HU), Malta (MT), Paesi Bassi (NL), Austria (AT), Polonia (PL), Portogallo (PT), Romania (RO), Slovenia (SI), Slovacchia (SK), Finlandia (FI), Svezia (SE) e Regno Unito (UK).

Per le informazioni di avviso sulla limitazione della frequenza, fare riferimento alla confezione o alla sezione del manuale.

• Disposizione

Il simbolo del bidone della spazzatura barrato sul prodotto, sulla documentazione o sulla confezione ricorda che nell'Unione Europea tutti i prodotti elettrici ed elettronici, le batterie e gli accumulatori (batterie ricaricabili) devono essere portati nei luoghi di raccolta designati alla fine del loro vita lavorativa. Non smaltire questi prodotti come rifiuti urbani non



differenziati. Smaltirli secondo le leggi della Sua zona.

IC Requisiti:

Apparecchio radio Licenza-libero

Questo dispositivo contiene / trasmettitore / ricevente di licenza-libero che soddisfano l'Innovazione, la Scienza e lo Sviluppo Economico RSS (s) esente da licenza del Canada. L'operazione è soggetta alle seguenti due condizioni:

(1) Questo dispositivo non causa interferenze.

(2) Questo dispositivo deve accettare qualsiasi interferenza, incluse le interferenze che possono causare un funzionamento indesiderato del dispositivo.

RF Informazione Esposizione

•NON utilizzare la radio senza un'antenna adeguata, in quanto ciò è possibile danneggiare la radio e potrebbe anche causare il superamento dei limiti di esposizione RF. Un'antenna adeguata è l'antenna fornita con questa radio dal produttore o un'antenna specificatamente autorizzata dal produttore per l'uso con questa radio, e il guadagno dell'antenna non deve superare il guadagno specificato dal produttore dichiarato.

• NON trasmettere per oltre il 50% del tempo totale di utilizzo della radio, più del 50% delle volte può causare il superamento dei requisiti di conformità all'esposizione RF.

• Durante le trasmissioni, la radio genera energia RF che può causare interferenze con altri dispositivi o sistemi. Per evitare tali interferenze, spegnere la radio nelle aree in cui sono presenti segnali per farlo.

•NON utilizzare il trasmettitore in aree sensibili alle radiazioni elettromagnetiche come ospedali, aerei e siti di sabbiatura.

•Dispositivo portatile, questo trasmettitore può funzionare con le antenne documentate in questo archivio in configurazioni Push-to-Talk e indossate dal corpo. La conformità all'esposizione alle radiofrequenze è limitata alle specifiche configurazioni della clip per cintura e degli accessori documentate in questo archivio e la distanza di separazione tra l'utente e il dispositivo o la sua antenna deve essere di almeno 2,5 cm.

• Dispositivo mobile, durante il funzionamento, la distanza di separazione tra l'utente e i soggetti dell'antenna rispetto alle attuali normative, questa distanza di separazione garantirà che vi sia una distanza sufficiente da un'antenna montata esternamente installata per soddisfare i requisiti di esposizione RF.

• Radio professionale / controllata, questa radio è progettata e classificata come "solo uso professionale / controllato", nel senso che deve essere utilizzata solo durante il corso del lavoro da persone che consapevoli del rischio e ha la capacità di ridurre il rischio; NON destinato all'uso in una popolazione generale / ambiente non controllato.

•Popolazione generale / Radio non controllata, questa radio è progettata e classificata come "Popolazione generale / Uso non controllato".

Conformità dell'esposizione RF e Controllo di Linee Guida e Istruzioni Operative

Per controllare l'esposizione e garantire la conformità ai limiti di esposizione all'ambiente di lavoro / controllato, si prega di osservare sempre alle seguenti procedure.

Linee guida:

- Le istruzioni per la consapevolezza dell'utente devono accompagnare il dispositivo quando trasferite ad altri utenti.
- Non utilizzare questo dispositivo se i requisiti operativi qui descritti non sono soddisfatti.

Istruzioni per l'uso:

- Trasmettere non più del fattore di carico nominale del 50% delle volte. Per trasmettere (parlare), premere il pulsante Push to Talk (PTT). Per ricevere chiamate (ascoltare), rilasciare il pulsante PTT. La trasmissione del 50% del tempo, o meno, è importante perché la radio genera un'esposizione di energia RF misurabile solo quando trasmette in termini di misurazione per la conformità agli standard.
- Trasmettere solo quando le persone esterne al veicolo si trovano almeno a una distanza laterale minima raccomandata rispetto a una corretta installazione secondo le istruzioni di installazione, antenna montata esternamente.
- Quando si lavora davanti al viso, indossato sul corpo, posizionare sempre la radio in una clip, un supporto, una custodia, una custodia o un'imbragatura approvati da Retevis per questo prodotto. L'uso di accessori approvati dal corpo approvati è importante poiché l'uso di accessori approvati da Non-Retevis può comportare livelli di esposizione che superano i limiti di esposizione RF IEEE / ICNIRP.

Modalità di Tenuto in Mano

- Tenere la radio in posizione verticale con il microfono (e le altre parti della radio compresa l'antenna) ad almeno 2,5 cm (un pollice) dal naso o dalle labbra. L'antenna dovrebbe essere tenuta lontana dagli occhi. Mantenere la radio a una distanza adeguata è importante in quanto l'esposizione RF diminuisce all'aumentare della distanza dall'antenna. Modalità telefono.
- Quando si effettua o si riceve una chiamata telefonica, tenere il prodotto radio come si farebbe con un telefono senza fili. Parla direttamente nel microfono.



Interferenza elettromagnetica / Compatibilità

NOTA: quasi tutti i dispositivi elettronici sono suscettibili alle interferenze elettromagnetiche (EMI) se inadeguatamente schermati, progettati o altrimenti configurati per la compatibilità elettromagnetica.

Evitare il rischio di soffocamento



Piccole parti. Non per bambini sotto i 3 anni.

Spegnere la radio nelle seguenti condizioni:



a granigliatrici elettriche, in un'area esplosiva, in atmosfere esplosive (gas infiammabile, particelle di polvere, polveri metalliche, polveri di cereali, ecc.).

- Spegnere la radio mentre si consuma carburante o mentre si è parcheggiati nelle stazioni di servizio della benzina. Per evitare interferenze elettromagnetiche e / o conflitti di compatibilità
- Spegnere la radio in qualsiasi struttura in cui siano indicati avvisi pubblicati, ospedali o strutture sanitarie (pacemaker, protesi acustiche e altri dispositivi medici) potrebbero utilizzare apparecchiature sensibili all'energia RF esterna.
- Spegnere la radio quando è a bordo di un aereo. Qualsiasi utilizzo di una radio deve essere conforme alle normative applicabili secondo le istruzioni dell'equipaggio della compagnia aerea.

Protegge il Suo udito:



- Utilizzare il volume più basso necessario per svolgere il proprio lavoro.
- Alzare il volume solo se ci si trova in un ambiente rumoroso.
- Abbassare il volume prima di aggiungere l'auricolare o la cuffia.
- Limitare la quantità di tempo in cui si utilizzano auricolari o cuffie a volume elevato.
- Quando si utilizza la radio senza auricolare o cuffia, non posizionare l'altoparlante della radio direttamente contro l'orecchio
- Usare prudentemente con l'auricolare, è possibile che la pressione eccessiva del suono proveniente dagli auricolari e dalle cuffie possa causare la perdita dell'udito

Nota: l'esposizione a forti rumori provenienti da qualsiasi fonte per lunghi periodi di tempo può influenzare temporaneamente o permanentemente l'udito. Più forte è il volume della radio, meno tempo è necessario prima che l'udito possa essere influenzato. Il danno uditivo da rumore forte a volte non rilevabile e può avere un effetto cumulativo.



Evitare le ustioni



Antenne

- Non utilizzare alcuna radio portatile con antenna danneggiata. Se un'antenna danneggiata viene a contatto con la pelle quando la radio è in uso, può verificarsi una lieve ustione.

Batterie (se appropriato)

- Quando il materiale conduttivo come gioielli, chiavi o catene tocca i terminali esposti delle batterie, può completare un circuito elettrico (cortocircuitare la batteria) e diventare caldo per causare lesioni personali come ustioni. Esercitare la massima attenzione nel maneggiare qualsiasi batteria, in particolare quando la si ripone in una tasca, in una borsa o in un altro contenitore con oggetti metallici
- Trasmissione lunga
- Quando il ricetrasmittitore viene utilizzato per trasmissioni lunghe, il radiatore e il telaio si surriscaldano.

Operazione di sicurezza



Vietare

- Non utilizzare il caricabatterie all'aperto o in ambienti umidi, utilizzare solo in luoghi / condizioni asciutti.
- Non smontare il caricabatterie per evitare il rischio di scosse elettriche o incendi.
- Non utilizzare il caricabatterie se è stato rotto o danneggiato in alcun modo.
- Non posizionare una radio portatile nell'area sopra un airbag o nell'area di espansione dell'air bag. La radio può essere spinta con grande forza e causare gravi lesioni agli occupanti del veicolo quando l'airbag si gonfia.

Per ridurre il rischio

- Tirare la spina anziché il cavo quando si scollega il caricabatterie.
- Scollegare il caricabatterie dalla presa CA prima di eseguire qualsiasi manutenzione o pulizia.
- Contattare Retevis per assistenza in merito a riparazioni e assistenza.
- L'adattatore deve essere installato vicino all'apparecchiatura e deve essere facilmente accessibile.

Accessori approvati



- Questa radio soddisfa le linee guida sull'esposizione RF quando viene utilizzata con gli accessori Retevis in dotazione o designati per il prodotto. L'uso di altri accessori potrebbe non garantire la conformità alle linee guida sull'esposizione alle radiofrequenze e potrebbe violare le normative.
- Per un elenco degli accessori approvati da Retevis per il proprio modello di radio, visitare il seguente sito Web: <http://www.Retevis.com>.

Instrucciones de operación rápida

Operación básica:

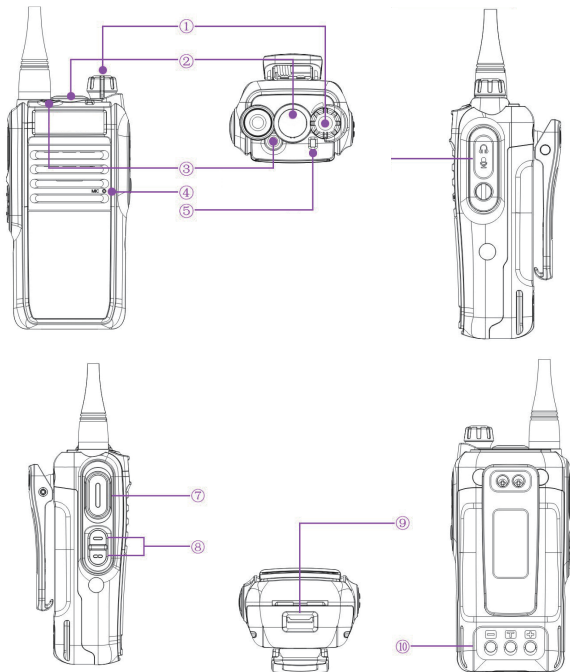

Advertencia:

Antes de usar, instale la antena en el lugar correcto, luego enciéndala. (La radio se romperá si transmite cuando no instale la antena)

① Botón de encendido y volumen

Gire la perilla superior en sentido horario para encender, tendrá un tono de "pitido". Gire la perilla en sentido horario o antihorario para aumentar o disminuir el volumen.

Cuando utilice el micrófono inalámbrico o el auricular, tenga en cuenta la configuración apagada o automática en la aplicación. Las dos configuraciones harán que la perilla de volumen no tenga efecto.

② Tapones de caucho impermeables (no desmontarlos)

③ Botón naranja superior. (botón compuesto multifunción)

1. [Haga doble clic en el botón superior] Al emparejar un dispositivo externo como un teléfono móvil, un auricular Bluetooth, un PTT inalámbrico o un micrófono de mano inalámbrico, el tono de aviso "ding-dong" ingresa al estado de emparejamiento externo y espera el emparejamiento con un dispositivo externo.

2. [Prensa breve] Encienda o apague la radio, y use los botones arriba y abajo para ajustar la radio.

Presione el botón Arriba para buscar la radio aumentando la frecuencia. Presione el botón Abajo para buscar la radio disminuyendo la frecuencia.

3. [Prensa larga] Encender / apagar la radio prohíbe la función de transmisión. Cuando se utiliza el modo dual de radio e intercomunicador de red, puede optar por desactivar la función de transmisión de radio y usar solo la función de intercomunicador de red.

④ Micrófono

Cuando pronuncie la señal, mantenga la distancia entre el micrófono y la boca unos 3-5 cm.

⑤ Indicador LED

El transceptor de radio y la indicación de estado de recepción, luz verde cuando se recibe la señal y luz roja cuando se presiona PTT para transmitir.

⑥ Interfaz de expansión:(no la interfaz de auriculares)

Conexión para la opción de posicionamiento satelital Beidou + GPS, así como nuevas extensiones de funciones externas.

⑦ Botón de transmisión PTT

Mantenga presionado el botón PTT y hable en forma normal. Suelte el botón PPT para recibir la señal.

⑧ Botón de interruptor arriba y abajo:

1. En el modo de intercomunicador, presione las teclas arriba y abajo para cambiar de canal. Utilice la aplicación WinoSmart (HT) para preestablecer la frecuencia del canal.

2. En el modo de radio FM, presione las teclas arriba y abajo para sintonizar la frecuencia de audio.

⑨ Baterías

Instalación: Empuje la batería a la posición a lo largo del riel de aluminio y la hebilla se romperá automáticamente.

Retirar: presione el clip de la batería hacia abajo y tire de la batería hacia abajo.

Nota: Debido a la máquina resistente al agua, la batería y el cuerpo son relativamente compactos.

⑩ Interfaz de carga de la batería

Utilice el cargador original para cargar. No transmita la radio mientras se carga.

RT78 la especificación principal

Rango de frecuencia: UHF 400-470MHZ

Número de canal: 16*N grupo (N \geq 1)

Potencia de RF: \leq 4w

Espacio del canal:25khz(banda ancha) 12.5khz(Banda estrecha)

Red de soporte: 2G, 3G, 4G, 5G, WiFi, CDMA, GSM, etc.

Voltaje suministro: Batería de litio de 3.7 V

Capacidad de batería: 5200 mAh

Interfaz de carga: USB

Modo de operación: operación de aplicación con todas las funciones

Radio FM: FM 88-108MHz

Estabilidad de frecuencia: \pm 2.5ppm

Temperatura de trabajo: -20 ~ +60 ° C

Dimensiones: 58 (W) x 125 (H) x 35 (D) mm (sin antena)

Peso: cuerpo 140g batería 120g

Receptor

	Banda ancha	Banda estrecha
Sensibilidad (12DB SINAD)	\leq 0.20 μ V	\leq 0.22 μ V
Selectividad de canal adyacente	\geq 70db	\geq 65db
el rechazo de intermodulación	\geq 65db	\geq 60db
Respuesta de señal falsa	\geq 70db	\geq 70db
Respuesta de audio	\pm 1 ~ -3db(0.3 ~ 3khz)	\pm 1 ~ -3db(0.3 ~ 2.55khz)
Relación señal a ruido	\geq 45db	\geq 40db

Parte de lanzamiento

	banda ancha	Banda estrecha
potencia de salida	≤4W	
modo de modulación	16K ϕ F3E	11K ϕ F3E
Selectividad de canal adyacente	≥70db	≥60db
Ruido FM	≥45db	≥43db
Parásito y armónico	≥60db	≥60db
Respuesta de audio	±1 ~ -3db(0.3 ~ 3khz)	±1 ~ -3db(0.3 ~ 2.55khz)
Distorsión de modulación	≤3%	

Primero: ¿Cómo conectar el walkie-talkie?

1. Usuarios de Android, abren el teléfono, escanean el código QR a continuación, descargan la aplicación walkie-talkie.



Usuarios de Apple, busque "BS HT" en Apple Store, descargue la aplicación
Para más información véase el sitio web oficial.
<https://www.retevis.com/rt78-manual>

2. Abra la aplicación, seleccione "Atar un nuevo dispositivo", abra la radio, haga doble clic en el botón naranja en la parte superior de la radio, escuchará el sonido de emparejamiento "Ding Dong" y le indicará a la radio que entre en el estado de emparejamiento
3. elige el dispositivo que deseas emparejar
4. algunos emparejamientos de Bluetooth para teléfonos móviles requieren autorización, así que [asegúrese] despliegue el menú del teléfono para ver, seleccione para confirmar, el emparejamiento de Bluetooth se puede emparejar con éxito.

Segundo: Cómo modificar la frecuencia?

Abra la aplicación móvil y abra la interfaz RT78, como se muestra a continuación.

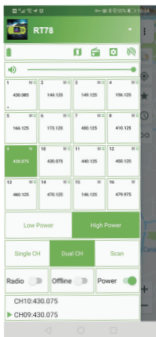

Mantenga presionado un canal y seleccione Editar canal para editar los parámetros del canal.

Tercero: Cómo mostrar la frecuencia en el teléfono?

Cuando se completa la configuración de frecuencia, se muestra el teléfono horizontalmente y la frecuencia se mostrará en la interfaz del mapa (la flecha hacia arriba significa el estado de lanzamiento y la flecha hacia abajo significa el estado de recepción)

Cuarto: Cómo crear un nuevo canal de red (esta función solo es válida para Android)

1. Abra la aplicación, haga clic en [Unirse al canal de red], seleccione [Crear nuevo canal]
2. Establezca el nombre del grupo que desea en el título, señalando su contraseña, si está vacío, puede abrir para unirse
3. Haga clic en [Guardar] en la esquina superior derecha para crear un nuevo canal de red.

Quinto: Cómo vincular el canal de red? (Esta función solo está disponible para Android)

1. Mantenga presionado el avatar superior, seleccione iniciar sesión, elija iniciar sesión con QQ
2. En la interfaz de la APLICACIÓN, seleccione [Unirse al canal de red], seleccione [Agregar canal existente], haga clic en el icono [Lupa] en la esquina superior derecha, ingrese el grupo de canales que necesita ingresar en el cuadro de texto, haga clic en [Unirse] para únete a la red. Si el webmaster establece la contraseña, debe ingresar la misma contraseña para ingresar.

Por ejemplo: (para el grupo de intercambio de productos Weinuo, la contraseña es 66666)

3. Abra la interfaz RT78, mantenga presionado un determinado canal, seleccione [Vincular canal de red], y luego seleccione el canal de red al que se unió y vincular está bien.

Sexto: Cómo lograr la conmutación analógica y de red? (Esta función solo está disponible para Android)

1. Debajo del canal de red al que está obligado, mantenga presionado y haga clic en [Modo de enlace] para realizar la transición de red y analógica. (Nota: para lograr la transición analógica a la red, debe tener la calificación de administrador del grupo de red. El no administrador no tiene derecho a operar)
2. Debajo del canal de red al que está obligado, mantenga presionado y haga clic en [Modo de enlace] para realizar la transición de red y analógica. (Nota: para lograr la transición analógica a la red, debe tener la calificación de administrador del grupo de red. El no administrador no tiene derecho a operar)

Séptimo: ¿Cómo cerrar la radio del automóvil después del emparejamiento?

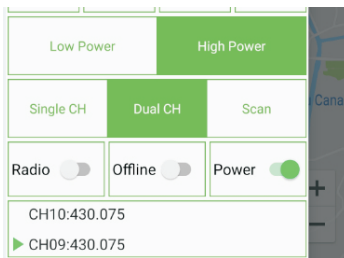

Abra la aplicación móvil, haga clic en la sección [Encendido] y gírela a gris para apagar la radio del automóvil. La próxima vez que necesite encenderlo, abra la aplicación y la parte [Encendido] se iluminará y podrá usarla normalmente.

Octavo: Cómo desactivar / activar el tono de señalización?

Mantenga presionado el avatar para ingresar a la siguiente interfaz:

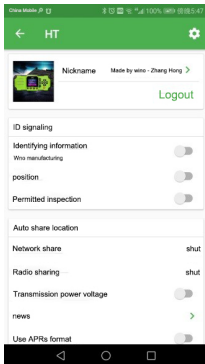

Haga clic en [Información de identificación] para activar / desactivar la señalización, como [Ubicación] Activado, Señalización Señal de posición de sonido

Noveno: Cómo activar el relé de voz?

Abra la aplicación, seleccione la interfaz RT78, abra la interfaz  de configuración, seleccione [Configuración general], haga clic en [Retransmisión de voz] para implementar la función de retransmisión de voz (esta función no depende de la red).

RF EXPOSICIÓN ENERGÉTICA Y GUÍA DE SEGURIDAD DEL PRODUCTO PARA RADIOS PORTÁTILES DE DOS VÍAS



¡ATENCIÓN!

Antes de usar esta radio, lea esta guía que contiene instrucciones de operación importantes para un uso seguro y control de conciencia de energía de RF para cumplir con las normas y regulaciones aplicables.

Esta radio de dos vías utiliza energía electromagnética en el espectro de radiofrecuencia (RF) para proporcionar comunicaciones entre dos o más usuarios a distancia. La energía de RF, que cuando se usa incorrectamente, puede causar daño biológico.

Todas las radios de dos vías de Retevis están diseñadas, fabricadas y probadas para garantizar que cumplan con los niveles de RF exposición establecidos por el gobierno.

Además, los fabricantes también recomiendan las instrucciones de operación específicas

para usuarios de radios de dos vías. Estas instrucciones son importantes porque informan a los usuarios sobre la exposición a la energía de RF y proporcionan procedimientos simples sobre cómo controlarla.

Consulte los siguientes sitios web para obtener más información sobre qué es la exposición a la energía de RF y cómo controlar su exposición para garantizar el cumplimiento de los límites de exposición establecidos: <http://www.who.int/en/>

Regulaciones del gobierno local

Cuando se usan radios de dos vías como consecuencia del empleo, las regulaciones del gobierno local requieren que los usuarios estén plenamente conscientes y sean capaces de controlar su exposición para cumplir con los requisitos ocupacionales. El conocimiento de la exposición se puede facilitar mediante el uso de una etiqueta del producto que indique a los usuarios información específica sobre el conocimiento del usuario. Retevis radio de dos vías tiene una etiqueta de producto de exposición a RF. Además, su manual de usuario de Retevis o su folleto de seguridad incluye información e instrucciones de funcionamiento necesarias para controlar su exposición a RF y para cumplir con los requisitos de cumplimiento.

Licencia de radio

Los gobiernos mantienen las radios en la clasificación, las radios comerciales de dos vías operan en frecuencias de radio que están reguladas por los departamentos locales de administración de radio (FCC, ISED, OFCOM, ANFR, BFTK, Bundesnetzagentur ...). Para transmitir en estas frecuencias, usted requiere tener una licencia emitida por ellos. La clasificación detallada y el uso de sus dos radios, póngase en contacto con los departamentos de administración de radio del gobierno local.

El uso de esta radio fuera del país donde estaba destinada a ser distribuida está sujeto a las regulaciones del gobierno y puede estar prohibido.

Modificación y ajuste no autorizados

Los cambios o modificaciones no aprobados expresamente por la parte responsable del cumplimiento pueden anular la autoridad del usuario otorgada por los departamentos de administración de radio del gobierno local para operar esta radio y no deben realizarse. Para cumplir con los requisitos correspondientes, los ajustes del transmisor se deben hacer solo por o bajo la supervisión de una persona certificada como técnicamente calificada para realizar el mantenimiento y las reparaciones del transmisor en el servicio fijo terrestre privado y servicios certificados por una organización representativa del usuario de aquellos servicios.

El reemplazo de cualquier componente del transmisor (cristal, semiconductor, etc.) que no esté autorizado por el departamento de administración de la radio del gobierno local, la autorización del equipo para esta radio podría violar las reglas.

Requisitos de la FCC:

Este dispositivo cumple con la parte 15 de las Reglas de la FCC. El funcionamiento está sujeto a la condición de que este dispositivo no cause interferencias perjudiciales. (Radios con licencia son aplicables);

Este dispositivo cumple con la parte 15 de las Reglas de la FCC. La operación está sujeta a las siguientes dos condiciones: (Otros dispositivos son aplicables)

- (1) Este dispositivo no puede causar interferencias perjudiciales, y
- (2) Este dispositivo debe aceptar cualquier interferencia recibida, incluidas las interferencias que puedan causar un funcionamiento no deseado.

NOTA: Este equipo ha sido probado y cumple con los límites para un dispositivo digital de Clase A, de conformidad con la parte 15 de las Normas de la FCC. Estos límites están diseñados para proporcionar una protección razonable contra interferencias perjudiciales cuando el equipo se opera en un entorno comercial. Este equipo genera, utiliza y puede emitir energía de radiofrecuencia y si no se instala y utiliza de acuerdo con el manual de instrucciones, puede causar interferencias perjudiciales en las comunicaciones de radio. La operación de este equipo en un área residencial puede causar interferencias perjudiciales, en cuyo caso el usuario deberá corregir las interferencias por su cuenta.

Requisitos CE:

- (Declaración de conformidad simple de la UE) Shenzhen Retevis Technology Co., Ltd. declara que el tipo de equipo de radio cumple con los requisitos esenciales y otras disposiciones relevantes de la Directiva RED 2014/53 / UE y la Directiva ROHS 2011/65 / UE y la Directiva WEEE 2012/19 / EU; El texto completo de la declaración de conformidad de la UE está disponible en la siguiente dirección de Internet: www.retevis.com.

- Información de restricción

Este producto se puede utilizar en países y regiones de la UE, incluidos: Bélgica (BE), Bulgaria (BG), República Checa (CZ), Dinamarca (DK), Alemania (DE), Estonia (EE), Irlanda (IE), Grecia (EL), España (ES), Francia (FR), Croacia (HR), Italia (IT), Chipre (CY), Letonia (LV), Lituania (LT), Luxemburgo (LU), Hungría (HU), Malta (MT), Países Bajos (NL), Austria (AT), Polonia (PL), Portugal (PT), Rumania (RO), Eslovenia (SI), Eslovaquia (SK), Finlandia (FI), Suecia (SE) y Estados Unidos. Reino (Reino Unido).

Para obtener información de advertencia sobre la restricción de frecuencia, consulte el paquete o el manual.

- Disposición

El símbolo del contenedor con ruedas tachado en su producto, documentación o embalaje le recuerda que en la Unión Europea, todos los productos eléctricos y electrónicos, baterías y acumuladores (baterías recargables) deben llevarse a los lugares de recolección designados al final de su vida laboral. No deseche estos productos como residuos municipales sin clasificar. Deséchelas de acuerdo con las leyes de su área.



Requisitos de IC:

Aparatos de radio exentos de licencia

Este dispositivo contiene transmisor (es) / receptor (es) exento (s) de licencia que cumplen con los RSS (s) exentos de licencia de Innovación, Ciencia y Desarrollo Económico de Canadá. La operación está sujeta a las siguientes dos condiciones:

Modo de mano

- Sostenga la radio en posición vertical con el micrófono (y otras partes de la radio, incluida la antena) a una distancia mínima de 2,5 cm (una pulgada) de la nariz o los labios.

La antena debe mantenerse alejada de los ojos. Mantener la radio a una distancia adecuada es importante ya que la exposición a RF disminuye al aumentar la distancia de la antena.

Modo de telefono

• Cuando realice o reciba una llamada telefónica, sostenga su producto de radio como lo haría con un teléfono inalámbrico. Hable directamente en el micrófono. **Interferencia**

Electromagnética / Compatibilidad

NOTA: Casi todos los dispositivos electrónicos son susceptibles a la interferencia electromagnética (EMI) si están blindados, diseñados o configurados de otra manera para la compatibilidad electromagnética.

Evitar el peligro de asfixia



Pequeñas partes. No para niños menores de 3 años.

Apague su radio en las siguientes condiciones:



- Apague su radio antes de retirar (instalar) una batería o accesorio o cuando esté cargando la batería.
 - Apague su radio cuando se encuentre en entornos potencialmente peligrosos: cerca de tapas de voladuras eléctricas, en un área de explosión, en atmósferas explosivas (gases inflamables, partículas de polvo, polvos metálicos, polvos de grano, etc.).
 - Apague su radio mientras toma combustible o cuando está estacionado en estaciones de servicio de gasolina.
- Para evitar interferencias electromagnéticas y / o conflictos de compatibilidad.
- Apague su radio en cualquier instalación donde los avisos publicados le indiquen que lo haga, los hospitales o instalaciones de atención médica (marcapasos, audífonos y otros dispositivos médicos) pueden estar utilizando equipos sensibles a la energía de RF externa.
 - Apague su radio cuando esté a bordo de un avión. Cualquier uso de la radio debe estar de acuerdo con las regulaciones aplicables según las instrucciones de la tripulación de la aerolínea.

Protege tu audición:



- Use el volumen más bajo necesario para hacer su trabajo.
- Suba el volumen solo si se encuentra en entornos ruidosos.
- Baje el volumen antes de agregar los auriculares o el auricular.
- Limite la cantidad de tiempo que usa los auriculares o auriculares a un volumen alto.

- Cuando utilice la radio sin auriculares o auricular, no coloque el altavoz de la radio directamente contra su oído.
 - Tenga cuidado con el auricular, tal vez la presión excesiva del sonido de los auriculares puede causar pérdida de audición
- Nota: la exposición a ruidos fuertes de cualquier fuente durante períodos prolongados de tiempo puede afectar su audición de forma temporal o permanente. Cuanto más alto sea el volumen de la radio, menos tiempo se requiere para que su audición se vea afectada. El daño auditivo por ruidos fuertes a veces no es detectable al principio y puede tener un efecto acumulativo.



Evitar quemaduras



ADVERTENCIA

Antenas

- No utilice ninguna radio portátil que tenga una antena dañada. Si una antena dañada entra en contacto con la piel cuando la radio está en uso, se puede producir una pequeña quemadura.

Baterías (si es apropiado)

- Cuando el material conductor, como joyas, llaves o cadenas, toque los terminales expuestos de las baterías, puede completar un circuito eléctrico (cortocircuitar la batería) y calentarse para provocar lesiones corporales, como quemaduras. Tenga cuidado al manipular cualquier batería, especialmente al colocarla dentro de un bolsillo, bolso u otro recipiente con objetos metálicos

Transmisión por largo tiempo

- Cuando el transceptor se usa para transmisiones largas, el radiador y el chasis se calientan.

Operación de seguridad



ADVERTENCIA

Prohibir

- No use el cargador al aire libre o en ambientes húmedos, use solo en lugares / condiciones secos.
- No desmonte el cargador, ya que podría provocar una descarga eléctrica o un incendio.
- No opere el cargador si está roto o dañado de alguna manera.
- No coloque una radio portátil en el área sobre una bolsa de aire o en el área de despliegue de la bolsa de aire. La radio puede ser impulsada con gran fuerza y causar lesiones graves a los ocupantes del vehículo cuando se infla la bolsa de aire.

Para reducir el riesgo

- Tire del enchufe en lugar del cable cuando desconecte el cargador.
- Desenchufe el cargador de la toma de corriente de CA antes de intentar cualquier mantenimiento o limpieza.

- Póngase en contacto con Retevis para obtener ayuda con las reparaciones y el servicio.
- El adaptador debe instalarse cerca del equipo y debe ser fácilmente accesible.

Accessori approvati



- Esta radio cumple con las pautas de exposición a RF cuando se usa con los accesorios Retevis suministrados o designados para el producto. El uso de otros accesorios puede no garantizar el cumplimiento de las pautas de exposición a RF y puede infringir las regulaciones.
- Para obtener una lista de los accesorios aprobados por Retevis para su modelo de radio, visite el siguiente sitio web:
<http://www.Retevis.com>

Guarantee

Model Number: _____
Serial Number: _____
Purchasing Date: _____
Dealer: _____ Telephone: _____
User's Name: _____ Telephone: _____
Country: _____ Address: _____
Post Code: _____ Email: _____

Remarks:

1. This guarantee card should be kept by the user, no replacement if lost.
2. Most new products carry a two-year manufacturer's warranty from the date of purchase. Further details, pls read <http://www.retevis.com/after-sale/>
3. The user can get warranty and after-sales service as below:
 - Contact the seller where you buy.
 - Products Repaired by Our Local Repair Center
4. For warranty service, you will need to provide a receipt proof of purchase from the actual seller for verification

Exclusions from Warranty Coverage:

1. To any product damaged by accident.
2. In the event of misuse or abuse of the product or as a result of unauthorized alterations or repairs.
3. If the serial number has been altered, defaced, or removed.



Shenzhen Retevis Technology Co.,Ltd

7/F, 13-C, Zhonghaixin Science&Technology Park, No.12 Ganli

6th Road, Jihua Street, Longgang District, Shenzhen, China

EU Importer: Germany Retevis Technology GmbH

Address:Uetzenacker 29,38176 wendeburg

Web: www.retevis.com

E-mail: kam@retevis.com

Facebook: facebook.com/retevis



MADE IN CHINA